

מדינת ישראל  
משרד האוצר - החשב הכללי  
מינהל הרכש הממשלתי

מכרז מרכזי פומבי מספר 6/2011

לרכישה ותחזוקת משאיות במשקל  
6.4 טון – 32 טון

לאחר עדכון תשובות לשאלות ספקים

יוני 2011

מסמך זה הינו רכוש מדינת ישראל כל הזכויות שמורות למדינת ישראל המידע הכלול בו לא יפורסם, לא ישוכפל, ולא יעשה בו שימוש מלא, או חלקי, לכל מטרה שהיא מלבד מענה על מכרז מרכזי זה.

## תוכן העניינים

מס' עמוד	התוכן	מס' סעיף
4	לוח זמנים למכרז	.1
4	הגדרות	.2
5	תיאור כללי של ההתקשרות	.3
6	תנאים מוקדמים להשתתפות במכרז	.4
8	מסמכים ואישורים שיצורפו להצעה	.5
9	אופן הגשת ההצעות	.6
9	מועד פקיעת ההצעה וחילוט הערבות	.7
9	מועד אספקת הרכב	.8
10	רכש	.9
11	תחזוקה	.10
14	רכישת חלפים	.11
14	הצעת מחיר	.12
15	מועד פקיעת ההצעה	.13
15	הליכי סיכום	.14
17	תמורה	.15
17	ערבות ביצוע	.16
18	זכויות המזמין	.17
19	מקום שיפוט ייחודי	.18
19	שאלות או הבהרות למכרז	.19
	נספחים	
21	נספח א' - ערבות מכרז	
22	נספח ב' - הצהרת הספק להבנת מכרז 6/2011	
23	נספח ג' - תצהיר העסקת עובדים זרים ותשלום שכר מינימום	
24	נספח ד' - הצעת המציע למכרז 6/2011	
26	נספח ה' - אופיון למשאיות לכל דרגות המשקל	
27	נספח ו' - סל 1 - טבלת נתונים טכניים לרכב 6.4-7.5 טון	
29	נספח ו' 1 - סל 1 - הצעת מחיר למשאית במשקל 6.4-7.4 טון	
30	נספח ו' 2 - סל 1 - הצעה להסכם תחזוקה לפי אגורות לק"מ	
31	נספח ו' 3 - סל 1 - פירוט טיפולים	
32	נספח ו' 4 - סל 1 - הצעת מחיר לשירותי תחזוקה	
33	נספח ו' 5 - סל 1 - שעתון	
34	נספח ז' - סל 2 - אופיון לטיולית 12 טון עם מרכב להסעת אסירים	
42	נספח ז' 1 - סל 2 - אופיון לארגז הובלה בקירור משאית 12 טון	
48	נספח ז' 2 - סל 2 - טבלת נתונים טכניים לרכב 11-12.5 טון	
50	נספח ז' 3 - סל 2 - הצעת מחיר למשאית קבוצת משקל: 12 טון	
51	נספח ז' 4 - סל 2 - הצעה להסכם תחזוקה לפי אגורות לק"מ	

52	נספח ז'5 – סל 2 – פירוט טיפולים
53	נספח ז'6 – סל 2 - הצעת מחיר לשירותי תחזוקה
54	נספח ז'7 – סל 2 - שעתון
55	נספח ח' – סל 3 - אופיון למשאית 15 טון 4X4 למכת"ז
56	נספח ח'1 – סל 3 - טבלת נתונים טכניים לרכב 14.9-15.5 טון.
58	נספח ח'2 – סל 3 - הצעת מחיר למשאית – קבוצת משקל: 14.9-15.5 טון
59	נספח ח'3 – סל 3 - אופציה לתוספת לדגם ב' עבור מכת"ז
60	נספח ח'4 – סל 3 - הצעה להסכם תחזוקה לפי אגורות לק"מ
61	נספח ח'5 – סל 3 - פירוט טיפולים
62	נספח ח'6 – סל 3 - הצעת מחיר לשירותי תחזוקה – תיקון בודד
63	נספח ח'7 – סל 3 - שעתון למשאית 14.9-15.5 טון
64	נספח ט' – סל 4 - אופיון טכני לטיולית 18 טון עם מרכב להסעת אסירים עבור שב"ס
72	נספח ט'1- סל 4 - מפרט להתקנת שירותים במשאית להסעת אסירים
74	נספח ט'2 – סל 4 - מפרט לרכב הובלה בקירור עבור שב"ס 18 טון.
80	נספח ט'3 – סל 4 - טבלת נתונים טכניים לרכב 18 טון כולל
82	נספח ט'4 – סל 4 - הצעת מחיר למשאית עם אביזרים סטנדרטיים הכלולים במחיר – קבוצת משקל: 18 טון (סל 4)
83	נספח ט'5 – סל 4 - הצעה להסכם תחזוקה לפי אגורות לק"מ
84	נספח ט'6 – סל 4 - פירוט טיפולים
85	נספח ט'7 – סל 4 - הצעת מחיר לשירותי תחזוקה – תיקון בודד
86	נספח ט'8 – סל 4 - שעתון למשאית 18 טון.
87	נספח י' – סל 5 - טבלת נתונים טכניים לרכב 25.0-26.0 טון כולל
89	נספח י'1 – סל 5 - הצעת מחיר למשאית עם אביזרים סטנדרטיים הכלולים במחיר – קבוצת משקל: 25-26 טון
90	נספח י'2 – סל 5 - הצעה להסכם תחזוקה לפי אגורות לק"מ
91	נספח י'3 – סל 5 - פירוט טיפולים
92	נספח י'4 – סל 5 - הצעת מחיר לשירותי תחזוקה – תיקון בודד
93	נספח י'5 – סל 5 - שעתון למשאית 25-26 טון.
94	נספח יא' – סל 6 - טבלת נתונים טכניים לרכב 32 טון כולל
96	נספח יא'1 – סל 6 - הצעת מחיר למשאית עם אביזרים סטנדרטיים הכלולים במחיר – קבוצת משקל: 32 טון
97	נספח יא'2 – סל 6 - הצעה להסכם תחזוקה לפי אגורות לק"מ
98	נספח יא'3 – סל 6 - פירוט טיפולים
99	נספח יא'4 – סל 6 - הצעת מחיר לשירותי תחזוקה – תיקון בודד
100	נספח יא'5 – סל 6 – שעתון למשאית 32 טון.
101	נספח יב' – ערבות ביצוע
102	נספח יג' - תצהיר בדבר אי תיאום הצעות במכרז
104	נספח יד' – פריסת מוסכים
105	נספח טו' – הסכם רכש ותחזוקה
121	נספח 1' להסכם - הצהרת סודיות
122	נספח 2' להסכם- כרטיס עבודה

## מכרז מס' 6/2011 לרכישת ותחזוקת משאיות במשקל 6.4 טון עד 32 טון

ממשלת ישראל, בשם מדינת ישראל, באמצעות מינהל הרכש הממשלתי (להלן: "המזמין") מזמינה בזאת יבואני רכב להגיש הצעות לרכישת כלי רכב מסוג משאיות במשקל 6.4 טון – 32 טון והכל כמפורט במכרז זה.

### 1. לוח זמנים למכרז

התאריך	הפעילות
9.6.2011	מועד פרסום המכרז
9.6.2011	חוברת המכרז תימכר החל מיום
7.7.2011	מועד אחרון לשאלות הבהרה
14.7.2011	מועד המענה של עורך המכרז לשאלות הבהרה
28.7.2011	מועד אחרון להגשת הצעות לתיבת המכרזים
1.11.2011	תוקף ההצעה והערבות בגין ההצעה עד ליום

במקרה של התנגשות בין תאריכים אלה לבין תאריכים אחרים המופיעים בגוף המכרז, קובעים התאריכים בטבלה זו.

1.1. המזמין שומר לעצמו את שיקול הדעת הבלעדי לשנות ו/או לדחות כל אחד מהמועדים המנויים לעיל בהודעה שתישלח לספקים, ולא תהיה למי מהספקים כל טענה ו/או דרישה בקשר לכך.

### 2. הגדרות

2.1. "דגם" – יראו את כל דגמי הרכב מאותו הסוג שהם בעלי משקל שבין 6.4 טון ל- 32 טון, בעלי מנוע דיזל.

2.2. "הסכם ההתקשרות" - הסכם ההתקשרות לאספקה ותחזוקת הטובין המצורף כנספח י' למכרז זה. לא יהיה ניתן להתחשב בכל שינוי בהסכם זה, וההסכם ייקרא בנוסח המצורף למכרז זה, אלא אם השינוי נערך על-ידי המזמין.

2.3. "הצעה" – תשובת המציע שהוגשה למזמין כמענה למכרז.

2.4. "ועדת המכרזים" - וועדת מכרזים מרכזית לענייני רכב במינהל הרכש הממשלתי.

2.5. "זוכה" – מציעים אשר ייבחרו על ידי ועדת המכרזים לספק את הטובין לפי מכרז זה.

2.6. "מזמין" – מינהל הרכש הממשלתי או ועדת המכרזים.

2.7. "מכרז" – מכרז מספר 6/2011 לאספקת משאיות, על נספחיו, לרבות קבצי הבהרות, אם יהיו כאלה.

- 2.8. "מפקח טכני" – אדם שהממשלה מינתה לשמש מפקח טכני לצורך חוזה זה.
- 2.9. "מציע" או "ספק" - רוכש מסמכי המכרז המגיש הצעה כמענה למכרז.
- 2.10. "משרדי הממשלה" – משרדי הממשלה או יחידות הסמך.
- 2.11. "תקלה אפידמית" – תקלה מאותו סוג המתגלה ב-5 כלי רכב או יותר בתקופה של שנה, החל מיום גילוי התקלה בכלי רכב אחד.

### 3. תיאור כללי של ההתקשרות

#### 3.1. כללי

- 3.1.1. מכרז זה הנו לרכישת משאיות במשקל כולל של 32-6.4 טון בשתי תצורות:
- 3.1.1.1. רכישת שלדה - למינהל הרכב הממשלתי, משטרת ישראל ויחידות נילוות תהיה רכישת שלדה.
- 3.1.1.2. רכישת שילדה כולל ארגז להובלת אסירים, וארגז להובלה בקירור – עבור שב"ס.
- 3.1.1.3. המכרז מורכב מ-6 סלים כפי שמתואר בסעיף 3.4.1 להלן.
- 3.2. פעילות כלי הרכב – כלי הרכב מיועדים לשמש את מינהל הרכב הממשלתי, משטרת ישראל, שב"ס ומשהב"ט/כ"ד כרכב מבצעי ומינהלי. יובהר, כי אין בפעילות שונה של כלי הרכב כדי להשפיע על אחריות הזוכה.

#### 3.3. אומדן נסיעה

- 3.3.1. אומדן הנסיעה המוערך של כלי הרכב של מינהל הרכב הממשלתי ומ"י הינו 40,000 ק"מ בשנה.
- 3.3.2. אומדן הנסיעה המוערך של כלי רכב של שב"ס הינו 120,000 ק"מ בשנה.

#### 3.4. היקף התקשרות משוער

3.4.1. אומדן לרכישת כלי רכב לשנים 2011-2012 עומד על 42 כלי רכב בחלוקה הבאה:

א.	6.4-7.4 טון -	3 כלי רכב (סל 1)
ב.	12 טון -	6 כלי רכב (סל 2)
ג.	15 טון -	10 כלי רכב (סל 3) מתוכם 6 משאיות 4X4 למכת"ז
ד.	18 טון -	20 כלי רכב (סל 4)
ה.	25-26 טון -	5 כלי רכב (סל 5)
ו.	32 טון -	3 כלי רכב (סל 6)

3.4.2. מדובר באומדן בלבד, ואין המזמין מתחייב לרכישת מספר כלשהו של כלי רכב מהזוכה, והוא שומר לעצמו את הזכות שלא לרכוש כלי רכב בכלל. קביעת מספר כלי הרכב שיירכשו נתונה לשיקול דעתו הבלעדי של המזמין, אשר יהיה רשאי

לשקול כל שיקול שהוא לצורך כך, ובכלל זה שיקולים תקציביים. כמו כן, המזמין רשאי להזמין כלי רכב נוספים, בכל היקף שהוא, מעבר לאומדן האמור ויחולו עליהם כל הוראות ותנאי המכרז, לרבות המחיר. יודגש כי הכמויות שתחייבנה את המזמין הינן הכמויות שיסופקו בהתאם להזמנות בפועל.

3.4.3. ככל שגוף ציבורי יתקשר עם המציע לפי תנאי מכרז זה, בהתאם להוראות תקנות חובת המכרזים, התשנ"ב-1992, אזי כל הטבה שהיא, בכסף או בשווה כסף, אשר תינתן לגוף הציבורי, תינתן מיידית גם למזמין.

### 3.5. אחריות לכלי הרכב

3.5.1. הזוכה מתחייב כי תינתן אחריות יצרן לכלי הרכב, כפי שהיא מפורטת בספר הרכב המצורף לרוכשים פרטיים במועד הגשת ההצעה.

3.5.2. על התקנת מיתקון נוסף, שיבוצע ברכב לאחר מסירתו למזמין, במידה ולא הותקן במוסכי המציע או במוסכים המורשים מטעמו, לא ייכלל בחוזה התחזוקה, אלא אם הוסכם אחרת עם המציע. בכל מקרה, על התקנת מיתקון נוסף כאמור יודיע מינהל הרכב למציע מראש ובכתב, מיתקון כזה יתבצע באישור מראש ובכתב מאת הספק.

3.5.3. אחריות המציע לכלי הרכב לא תיגרע גם אם הרכב יתוחזק במוסכים הפנימיים שמופעלים על-ידי משטרת ישראל, שירות הביטחון הכללי או כל גורם ממשלתי אחר. טיפולים שיבוצעו במוסכים פנימיים כאמור יבוצעו עפ"י הוראות היצרן ו/או הוראות המציע.

3.5.4. המציע יעביר למזמין או למי מטעמו את כל הדיווחים על התיקונים שנעשו במסגרת האחריות על כלי הרכב כמפורט בסעיף זה.

### 3.6. תקופת ההתקשרות

3.6.1. תקופת ההתקשרות לרכישת כלי רכב תהיה ל- 24 חודשים, מיום חתימת ההסכם על ידי הגורמים המורשים להתחייב מטעם המדינה.

3.6.2. המזמין שומר לעצמו את הזכות להאריך את משך תקופת ההתקשרות עד 36 חודשים נוספים בסך הכול, בבת אחת או בתקופות רצופות, בתנאים זהים לתנאי הסכם ההתקשרות, לרבות תנאי המחיר. וזאת בהודעה מוקדמת של 60 יום לפני תום מועד תקופת ההתקשרות. מימוש הזכות להאריך את תקופת ההתקשרות נתון לשיקול דעתו הבלעדי של המזמין.

## 4 תנאים מוקדמים להשתתפות במכרז

### 4.1 רכישת חוברת מכרז

4.1.1. ההשתתפות במכרז מותנית ברכישת חוברת המכרז תמורת 500 ₪.

4.1.2. התשלום יעשה במזומן בלבד, באמצעות טופס שיש לקבלו בבנק הדואר, לזכות משרד האוצר לחשבון בבנק הדואר: לחשבון מספר 25636.

4.1.3. יש לוודא כי שם המכרז ומספרו מצוינים על הקבלה.

4.1.4 תשלום זה לא יוחזר לרוכש בשום מקרה.

4.1.5 את חוברת המכרז ניתן יהיה לקבל, בהתאם למועדים המפורטים בטבלת ריכוז התאריכים שלעיל, כנגד מסירת צילום הקבלה על התשלום בבנק הדואר כאמור לעיל.

4.1.6 במועד קבלת חוברת המכרז ימסור כל רוכש את: שמו, כתובתו, שם התאגיד, שם איש הקשר מטעם המציע לצורך מכרז זה, מספר טלפון, מספר טלפון נייד, מספר פקס וכתובת דואר אלקטרוני.

4.1.7 מובהר בזאת כי נוסח המכרז המחייב את המזמין הוא זה שיימסר לרוכש כנגד התשלום האמור.

4.1.8 לשם הנוחות ולצורך עיון ראשוני בלבד - ניתן להוריד, ללא תשלום, את מסמכי המכרז מאתר האינטרנט של מינהל הרכש הממשלתי בכתובת: [www.mr.gov.il](http://www.mr.gov.il) תחת הכותרת "מכרזי מינהל הרכש, "מכרז-2011/6".

#### **4.2 אישורים ותעודות אודות המציע**

על המציע לצרף להצעתו את כל האישורים הנדרשים להוכחת עמידה בתנאים המפורטים להלן, וכל אישור נוסף הנדרש לפי כל חוק. אין בסעיף זה כדי לצמצם מדרישות המסמכים המפורטים בשאר סעיפי המכרז, ולא תישמע טענתו של מציע שהצעתו לא מכילה את כל המסמכים הנדרשים לפי מכרז זה.

4.2.1 המציע הוא יבואן רכב מורשה מטעם משרד התחבורה בתוקף ביום הגשת ההצעה.

4.2.2 רישום המציע כתאגיד, ואישור בדבר מורשי החתימה מטעמו, שמם וסמכותם לחייב את התאגיד בחתימתם.

4.2.3 אישור מרשם החברות לפיו שילם את האגרה השנתית והגיש את הדוח השנתי, כנדרש בחוק החברות התשנ"ט-1999.

#### **4.3 אישורים הנדרשים לפי חוק עסקאות גופים ציבוריים, התשל"ו-1976**

4.3.1 אישור פקיד מורשה, או יועץ מס המעיד על כך שהמציע מנהל פנקסי חשבונות כדין או שהוא פטור מלנהלם, ושהוא נוהג לדווח על הכנסותיו, וכן שהוא מדווח על עסקאות שמוטל עליהן מס לפי חוק מס ערך מוסף, התשל"ו-1975.

4.3.2 תצהיר, מאושר על ידי עורך דין, לענין העסקת עובדים זרים ותשלום שכר מינימום כדין בנוסח המצורף כנספח ד' בדבר היעדר הרשעות בעבירות לפי חוק עובדים זרים, התשנ"א – 1991 (להלן – חוק עובדים זרים) ו/או חוק שכר מינימום, התשמ"ז – 1987 (להלן – חוק שכר מינימום), לפיו עד המועד האחרון להגשת הצעות במכרז, המציע וכל בעל זיקה אליו לא הורשעו בפסק דין חלוט ביותר משתי עבירות לפי חוק שכר מינימום ו/או חוק עובדים זרים, ובאם הורשעו המציע ובעל זיקה אליו ביותר משתי עבירות כאמור, אזי במועד האחרון להגשת הצעות במכרז חלפה שנה אחת לפחות ממועד ההרשעה האחרונה.

כל אחד מדגמי הרכב שיציג המציע במכרז יהיה בעל כל האפיונים המופיעים בנספחים הרלוונטיים - מפרט מינימלי. בנוסף, על כל אחד מדגמי הרכב לעמוד בכל דרישות הדין לרבות פקודת התעבורה והתקנות. המזמין רשאי לדרוש, בכל עת ולפי שיקול דעתו הבלעדי, הבהרות מהספק ביחס לעמידת הצעתו בתנאי סעיף זה במועד הגשת ההצעה. הצעה ביחס לדגם שלא יעמוד בדרישות לא תיבדק.

4.5 ערבות מכרז

4.5.1 ערבות מכרז לכל סל יש לכתוב לפקודת "משרד האוצר, מינהל הרכש הממשלתי", שתהיה בתוקף עד ליום ה- 15.9.2011 (להלן - ערבות המכרז). כלהלן:

- 4.5.1.1 ערבות לסל 1 בסך 25,000 ₪ .
- 4.5.1.2 ערבות לסל 2 בסך 45,000 ₪ .
- 4.5.1.3 ערבות לסל 3 בסך 75,000 ₪ .
- 4.5.1.4 ערבות לסל 4 בסך 150,000 ₪ .
- 4.5.1.5 ערבות לסל 5 בסך 40,000 ₪ .
- 4.5.1.6 ערבות לסל 6 בסך 25,000 ₪ .

לתשומת לב המציעים! ערבות המכרז תוגש בדיוק בתנאים ובנוסח המופיע בנספח א'. כל סטייה מנוסח זה, עלולה להביא לפסילת ההצעה ללא שיקול דעת לוועדת המכרזים. המציעים מתבקשים להציג את נוסח הערבות לבנק מוציא הערבות ולבקשו להקפיד באופן מיוחד על תנאי הערבות ונוסחה כמבוקש לעיל.

5 מסמכים ואישורים שיצורפו להצעה

אין בסעיף זה כדי לצמצם מדרישות המסמכים והאישורים המפורטים ביתר סעיפי המכרז, ולא תישמע טענתו של מציע שהצעתו לא מכילה את כל המסמכים והאישורים הנדרשים להוכחת עמידתו בתנאי מכרז זה או להוכחת הפרטים המופיעים בהצעתו.

5.1 כל מסמכי המכרז (חוברת המכרז), לרבות ההסכם שבחוברת זו, כאשר כל עמוד ממסמכי המכרז (חוברת המכרז) חתום בראשי תיבות בידי המורשים להתחייב מטעם המציע, ואם המציע הוא תאגיד, גם יוחתם בחותמת המציע.

5.2 כל המסמכים האישורים שפורטו לעיל בסעיף 4 - אישורים ותעודות אודות המציע.

5.3 מציע המעוניין לקבל העדפה לפי תקנות חובת המכרזים (העדפת תוצרת הארץ), התשנ"ה-1995, יצרף להצעתו אישור מאת רואה חשבון בדבר שיעור המרכיב הישראלי, כהגדרתו בתקנות האמורות, ממחיר הצעתו. צירוף האישור האמור להצעה הינו תנאי הכרחי לקבלת ההעדפה לפי התקנות האמורות. יובהר כי במקרה של סתירה או אי-התאמה בין דרישות החוק האמור לבין המפורט להלן בסעיף זה, גוברות הוראות החוק, ועל המציע לבדוק את התאמת האישור להוראותיו.

5.4 מציע המעוניין לקבל העדפה לפי סעיף 2ב לחוק חובת המכרזים, התשנ"ב-1992 (להלן – חוק חובת המכרזים) לעניין עידוד נשים בעסקים, יצרף להצעתו אישור של רואה חשבון כי המציע הינו עסק בשליטת אישה כמשמעותו בחוק חובת המכרזים. בנוסף, יצרף המציע להצעתו תצהיר של מחזיקה בשליטה שהעסק הוא בשליטת אישה כמשמעותו בחוק חובת המכרזים. צירוף האישורים האמורים להצעה הינו תנאי הכרחי לקבלת ההעדפה לפי התקנות האמורות. יובהר, כי במקרה של סתירה או אי-התאמה בין דרישות החוק האמור לבין המפורט להלן בסעיף זה, גוברות הוראות החוק, ועל המציע לבדוק את התאמת האישור להוראותיו.

## אופן הגשת ההצעות

6

6.1 את ההצעות יש להכניס לתיבת המכרזים שבמשרדי מינהל הרכש הממשלתי (להלן- המשרד), רח' נתנאל לורך מס' 1 קומה א', בנין מינהל מקרקעי ישראל, ירושלים, בימים א' עד ה' בין השעות 08:00-15:00 (למעט ימי שישי, ערבי חג, חגים וימי חול המועד), לא אחר מיום ה- 28.7.2011 בשעה 12:00 בצהריים. ההצעות למכרז תוגשנה באופן הבא:

6.1.1 מעטפה 1: הצעה - תכלול כל מסמך הנדרש לצורך הוכחת כל פרט הנדרש לצורך התמודדות במכרז, ולאיזה משקל משאית התייחסת ההצעה, (ללא הצעת המחיר)

מעטפה זו תסומן כ"מעטפה 1".

6.1.2 מעטפה 2: הצעת המחיר – תוגש כמפורט בסעיף 10 להלן. מעטפה זו תסומן כ"מעטפה 2".

6.1.3 יש להגיש את ההצעות ב-2 עותקים. כל עמוד יהיה חתום בראשי תיבות בידי המורשים להתחייב מטעם המציע, ואם המציע הוא תאגיד, גם יוחתם בחותמת התאגיד.

6.1.4 שתי המעטפות, כמפורט לעיל, יוכנסו למעטפה אחת גדולה עליה יירשם מספר המכרז, ללא שום סימני זיהוי של המציע.

6.1.5 כל מעטפה תכיל את ההצעה בקטגוריית משקל הרכב הרלוונטי.

## מועד פקיעת ההצעה וחילוט הערבות

7

7.1 תוקף ההצעות והערבות יהיה עד ליום ה- 1.11.2011 בכפוף לזכותו של המזמין להאריך מועדים בהתאם לסעיף 4.6.2. המציע אינו רשאי לחזור בו מהצעתו עד למועד האמור.

7.2 חילוט ערבות ההצעה - במקרה של חזרה של מציע מההצעה, או סירוב של זוכה למלא אחר הדרישות ממנו בגין הזכייה, או כל סטייה אחרת מהוראות המכרז, או התנהגות של מציע או זוכה שלא בדרך המקובלת או שלא בתום לב, יהיה המזמין רשאי לחלט את הערבות.

- 8.1 המציע מתחייב לספק למזמין את שלדות כלי הרכב בתוך 180 ימים קלנדריים מיום הוצאת ההזמנה חתומה על ידי המזמין (להלן - מועד אספקה). ותוך 330 ימי עבודה את השלדות והארגזים המיועדים לשב"ס, התשלום עבור רכישת כלי הרכב יהיה בהתאם להצעה על בסיס המחירון הרשמי של היבואן במט"ח בשער חליפין לש"ח בעת מועד הגשת ההצעה למכרז..
- 8.2 נוכח המציע לדעת כי אין בידו לעמוד במועד האספקה, עליו להודיע למזמין בתוך 7 ימים מיום קבלת ההזמנה על כך. הודיע המציע כאמור, רשאי המזמין לפי שיקול דעתו לקבוע מועד אספקה חדש או לבטל את ההזמנה.
- 8.3 נגרם עיכוב באספקת כלי הרכב למזמין (מעל מס' הימים שהוגדרו בסעיף 9.1 לעיל) ממועד ביצוע ההזמנה או כל עיכוב ממועד האספקה החדש כאמור לעיל), ישלם המציע פיצוי בסך 500 ₪ עבור כל יום פיגור לכל רכב המצוין בהזמנה. אם העיכוב נגרם מסיבות שלמציע אין שליטה עליהן, ייקבע מועד אספקה חדש, או שההזמנה תבוטל - הכול לפי שיקול דעתו הבלעדי של המזמין או נציגו. סכום זה יוצמד למדד המחירים לצרכן בהתאם למנגנון ההצמדה המתפרסם ע"י החשב"ל.
- 8.4 הספק יעביר את הרכב למגרש עליו יורה המזמין. עד למסירת כלי הרכב למזמין, המציע יהיה אחראי לאחסונם הנאות ושמירתם.

רכש

9

- 9.1 הממשלה תזמין בכתב ובטופס מתאים את הרכב, שברצונה לרכוש מהמציע.
- 9.2 ההזמנה תכלול את הנתונים הבאים:
- 9.2.1 סוג הרכב ומפרטיו.
- 9.2.2 כמות הרכב מכל סוג.
- 9.2.3 מועדי אספקה לכל כלי רכב.
- 9.3 על ההזמנה יחתמו מנהל מינהל הרכב הממשלתי וחשב משרד האוצר. הזמנה אשר לא תהיה חתומה בידי שני הגורמים המורשים האמורים לא תכובד על ידי המציע.
- 9.4 הספק מתחייב לספק ולמסור לממשלה את כלי הרכב שהממשלה הזמינה במצב תקין בהתאם למפרט ולאחר התקנת המתקונים הנדרשים, וללא פגם, גלוי או נסתר.
- 9.5 הספק מתחייב להעביר את כלי הרכב למקום שיורה עליו המזמין, בתנאים הבאים:
- 9.5.1 מתודלקים לפחות ב- 30 ליטר דלק.
- 9.5.2 ספר רכב.
- 9.5.3 שני סטים של מפתחות+ שלט.
- 9.5.4 על כלי הרכב יסומן לחץ האוויר הנדרש בצמיגים וכן סימון למגבה
- 9.6 במידה והופסק ייצורו של דגם הרכב שנכלל בהצעת הספק הזוכה, ו/או הוחלף הדגם

האמור בדגם חדש של היצרן, כולל שינוי בתקינת זיהום האוויר, המזמין שומר לעצמו את הזכות לרכוש מהזוכה את הדגם החדש המחליף את הדגם שזכה במכרז, וזאת בהתאם לשיקול דעת המזמין ובלבד שהדגם החדש עומד בכל תנאי המכרז. מובהר בזאת, כי כל שינוי של היצרן בדגם הרכב במהלך ההתקשרות יובא בכתב לידיעת המזמין מיד עם היוודע דבר השינוי.

9.7 להסרת ספק, מובהר בזאת, כי אין באמור בחוזה זה משום הטלת חובה כלשהי על המזמין לרכוש כלי רכב מאת המזמין.

<u>תחזוקה</u>	10
10.1	תקופת ההתקשרות לתחזוקת כלי הרכב (להלן: "תקופת התחזוקה") תהיה ל-120 חודשים (10 שנים) ותימנה החל מיום קבלת הרכב בפועל על ידי המזמין.
10.2	המציע מתחייב לספק לכל רכב שנרכש במסגרת חוזה זה, שרותי תחזוקה בכפופות להוראות היצרן ובהתאם לרמת התחזוקה המקובלת במשק הרכב הממשלתי תוך שימוש במוצרי תעבורה מקוריים או לחלופין, מוצרי תעבורה העומדים בדרישות איכות והתאמה כאמור בצו לפי סעיף 50ב' לחוק ההגבלים העסקיים, התשמ"ח 1988 בעניין יבואני הרכב.
10.3	המציע מתחייב להעניק למזמין שרותי תחזוקה בהתאם לקבוע בהצעתו. זאת בהסתמך על ממוצע נסיעה כאמור בסעיף 3.3 שהינו אומדן משוער ואיננו מחייב את המזמין, והכול כמפורט בנספח ז' למכרז.
10.4	המציע מתחייב לתקן כל פגם ייצור שיתגלה ברכב במשך תקופת התחזוקה, כמפורט בכתב האחריות של היצרן ו/או בהצעתו במכרז נשוא חוזה זה, לפי התקופה הארוכה מביניהם.
10.5	המציע מתחייב לבצע תיקון יזום בכל כלי הרכב, בגין כל תקלה אפידמית שתתגלה במהלך תקופת האחריות, ותקופת האחריות תוארך בהתאם.
10.6	המציע מתחייב לבצע בדיקת בטיחות לרכב (ובכלל זה בדיקות הגה, בלמים, אורות וצמיגים). והכול בהתאם לדרישות והוראות משרד התחבורה המתייחסות לבדיקות בטיחות.
10.7	המציע מתחייב לתת עדיפות לטיפול בכלי הרכב נשוא חוזה זה על פני כלי רכב אחרים.
10.8	רכב שהיה בתחזוקת המציע על-פי האמור בסעיף 10.1 לעיל, ונותר בבעלות המזמין גם לאחר תום תקופת התחזוקה, ימשיך לקבל שירותי תחזוקה במוסכים מורשים של המציע המפורטים בהצעתו, ובמקרה זה התשלום יהיה עבור כל תיקון בתנאים המפורטים בנספחים ו'4, ז'6, ח'6, ט'7, י'4, יא'4 למכרז - תשלום "לתיקון בודד".

- 10.9 תחזוקת הרכב תתבצע באזורים הבאים : חיפה והקריות, ת"א כולל ערי גוש דן, ירושלים, באר שבע, עכו, אשקלון/אשדוד, נצרת/עפולה, אילת, ניתן לקבל מוסכים הנמצאים ברדיוס של 30 ק"מ מהערים המבוקשים לעיל. למרות האמור לעיל הספק מתחייב לאפשר תחזוקת כלי הרכב במוסכים המורשים מטעמו בכל אזורי הארץ.
- 10.10 המציע מתחייב לספק ליחידות הממשלה המוותרות על תחזוקת המציע את כל סוגי החלפים לרכב נשוא חוזה זה על פי צו הפיקוח על מצרכים ושירותים (יבוא רכב ומתן שירותים לרכב), תשל"ח-1978.
- 10.11 מוסכם בזה כי שירותי התחזוקה האמורים כוללים : טיפול מונע, כל התיקונים המכאניים, כל עבודות החשמל ומיזוג אוויר, תחזוקה ותיקון של מכשור ומיתקונים מקוריים, עבודות מרכב כגון מנעולים, ידיות למיניהם, סגרים, צירים וכ"י, כל עבודות פחחות, מסגרות וריתוך שאינם תוצאה מתאונה, כולל רקבונות שמעבר לתקופת האחריות של היצרן.
- 10.12 נוסף על האמור בסעיף 10.11 לעיל, יכללו שרותי התחזוקה גם את השירותים הבאים :
- 10.12.1 שמנים, סיכה ומסננים - בתדירות שנקבעה בהוראות היצרן ;
- 10.12.2 החלפת נורות ;
- 10.12.3 רדיו דיסק/mp3 ואמצעי השמע שהותקנו ע"י היצרן/יבואן ;
- 10.12.4 כיווני פרונט למעט במקרים של פגיעה במערכת ההיגוי או הציר הקדמי עקב תאונה או נזק ;
- 10.12.5 בדיקת חורף כולל אספקת תוויות להדבקה על חלון הרכב ;
- 10.12.6 הכנה לרישוי שנתי ;
- 10.13 מיתקון נוסף, שיבוצע ברכב לאחר מסירתו למזמין, במידה ולא הותקן במוסכי הספק או במוסכים המורשים מטעמו, לא ייכלל בחוזה התחזוקה, אלא אם הוסכם אחרת עם הספק. מיתקון כזה יתבצע באישור מראש ובכתב מאת הספק.
- 10.14 שירותי התחזוקה לפי הסכם זה יבוצעו בהתאם למפורט בהוראות יצרן הרכב.
- 10.15 לתיקוני מכללים תינתן אחריות. אחריות זו תמשך כל עוד הרכב ברשות המזמין, וזאת גם אם נסתיימה תקופת התחזוקה.
- 10.16 משך שהיית הרכב במוסך לא יעלה על כפל שעתון של היצרן. במקרה של שהייה ארוכה יותר (להלן - "שהיית יתר") יספק המציע רכב חלופי על חשבונו או תשלום עבור שכירת רכב חלופי. במידה ולא יסופק רכב חלופי בתוך 4 שעות ממועד הדרישה, יהיה המזמין רשאי לשכור רכב חלופי מסוג הרכב השווה במוסך על חשבון הספק. במקרה זה חשבון ההשכרה ישולם ע"י הספק ובאחריותו.

- 10.17 מובהר בזאת כי תיקונים חוזרים יחשבו כתיקון אחד לצורך חישוב כפל שעתון של היצרן.
- 10.18 בנוסף על האמור לעיל, מתחייב הספק, לאפשר למפקח טכני לערוך ביקורים במוסכים המורשים לצורך בדיקת טיב התיקונים.
- 10.19 השירותים והתיקונים המפורטים אינם נכללים במסגרת הסכם התחזוקה:
- 10.19.1 נזקים עקב תאונה או רשלנות, או כתוצאה מאי ביצוע טיפולים במועד שהקשר הסיבתי בין הנזק לבין התאונה/רשלנות אושר על ידי מי שהמזמין מינה לצורך זה;
- 10.19.2 אבדות, פריצות ושריפות שנגרמו כתוצאה מפעולות איבה או הצתה בזדון;
- 10.19.3 נזקים עקב שטיפת מנוע;
- 10.19.4 החלפת מצברים; (מעבר לתקופת האחריות שהוצעה ע"י הספק).
- 10.19.5 החלפה ונזקים לצמיגים; (שלא כתוצאה מפגם טכני או כשל בצמיגים המקוריים).
- 10.20 למען הסר ספק, יובהר כי השירותים והתיקונים שבסעיף זה אינם נכללים במסגרת מחירי הסכם התחזוקה, ואולם, כל הוראות החוזה האחרות חלות עליהן במלואן.
- 10.21 רכב לאחר תאונה יוכנס לתיקון במוסך המורשה של הספק והתיקון ייעשה על-פי הערכת מחיר של שמאי חברת "ענבל". אי הסכמת המוסך המורשה להערכת מחיר זה מהווה היתר לביצוע העבודה בכל מוסך אחר, כראות עיני המזמין. פעולה זו אין בה כדי לפגוע בהסכם התחזוקה נשוא חוזה זה.
- 10.22 נזקי תאונות עד לגובה של 800 ש"ח יתוקנו במוסכי הספק או במוסך אחר על-פי החלטת המפקח הטכני.
- 10.23 תיקון הרכב יתבצע באמצעות הזמנת תיקון חתומה על ידי המזמין. מובהר בזאת, כי בעבור תיקון שיתבצע ללא הזמנת תיקון, לא תשולם כל תמורה.
- 10.24 לתיקון חוזר תימסר הזמנת תיקון כמצוין לעיל, בציון המילים "תיקון חוזר ללא תמורה".
- 10.25 חלפים משומשים, שהוצאו מהרכב בתקופת הסכם התחזוקה שייכים לספק. על אף האמור, המזמין יהיה רשאי עפ"י שיקול דעתו להשאיר ברשותו חלפים שהוצאו מהרכב בעקבות תאונה.
- 10.26 תחזוקה לתיקון בודד- הספק מתחייב כי מחירי התחזוקה לפי תיקון בודד יהיו כדלקמן:
- 10.26.1 מחיר שעת עבודה

- 10.26.2 אחוז הנחה ממחיר חלפים
- 10.26.3 אחוז הנחה ברכישה מרוכזת של חלפים
- 10.26.4 אחוז הנחה ממחיר שמנים
- 10.26.5 מחיר שעת עבודה לתיקוני תאונות
- 10.26.6 אחוז הנחה ממחיר חלפים לתיקוני תאונות
- 10.26.7 הכול בהתאם לקבוע בהצעת הספק, בנספחים ו'4, ז'6, ח'6, ט'7, י'4, יא'4, המהווה חלק בלתי נפרד מחוזה זה.
- 10.27 מובהר בזאת, כי סעיף זה מתייחס לכל תיקון בודד שייעשה שלא במסגרת הסכם התחזוקה, או לאחר מועד סיום התחזוקה.
- 10.28 הספק מתחייב כי מחירי התחזוקה לפי תיקון בודד (נספחים ו'4, ז'6, ח'6, ט'7, י'4, יא'4) כאמור לעיל, יהיו תקפים בכל מוסכי השירות.
- 10.29 הספק מתחייב להגיש למזמין חשבונות עבור החודש השוטף, ביום האחרון של כל חודש, והמזמין מתחייב לשלם בהתאם למועדי התשלום הקבועים בסעיף 15.2 להלן.
- 10.30 למען הסר ספק, מובהר בזאת, כי אין המזמין מתחייב למסור רכב לתחזוקה לפי תיקון בודד, אלא לפי שיקול דעתו הבלעדי.
- 10.31 לכל רכב יהיה "כרטיס עבודה" המפרט את כל התיקונים והטיפולים שנעשו ברכב במסגרת התחזוקה בהתאם לנספח 2 לחוזה זה.
- 10.32 תשלום תחזוקה פר ק"מ נסיעה - בסוף כל חודש היחידה תעביר לספק הזוכה את מונה מד הק"מ על מנת להתחשבן על גובה התשלום בשיטת תשלום פר ק"מ נסיעה בהתאם לק"מ בפועל שהרכב נסע.

## 11 רכישת חלפים

- 11.1 הספק מתחייב לתת למזמין הנחה במחירי החלפים בשיעור של % \_\_\_\_\_ (כקבוע בהצעתו) ממחירון החברה לחלפים, ברכישות ישירות בסניפי הספק.
- 11.2 הספק יגיש למזמין את החשבונות עבור החלפים אחת לחודש והמזמין ישלם עבורן בהתאם למועדי התשלום הקבועים בסעיף 15.2 להלן.
- 11.3 הספק יגיש למזמין את החשבונות עבור החלפים אחת לחודש והמזמין ישלם עבורם תוך 38 יום מיום קבלתן

## 12 הצעת המחיר

- 12.1 הצעת המחיר תוגש על גבי נספחים: ו'1, ז'3, ח'2, ט'4, י'1, יא'1, למכרז לכל דגם בנפרד, ותכיל את כל הפרטים הנדרשים בהם, ללא כל הסתייגות או שינויים.

- 12.2. בהצעה לכלי הרכב של שב"ס יש לכלול בנוסף את עלות המרכב ועלות תא השירותים על פי המפורט במפרט זה. תא השירותים יותקן בטיולית של 18 טון בלבד.
- 12.3. יש לפרט את עלות המכללים עיקריים למרכב: מושבי אסירים, מושבי סוהרים, מזגן זאת לצורך התחזוקה וביצוע תוספות בעתיד.
- 12.4. את מחיר השלדה יש לנקוב בהצעת המחיר עפ"י המחירון במט"ח ולהמיר אותו לש"ח עפ"י השער היציג הידוע במועד הגשת ההצעה.
- 12.5. מחיר המרכב יינתן בש"ח. כל המחירים יהיו בשקלים חדשים.
- 12.6. התשלום יעשה עפ"י מחיר המחירון במט"ח בהמרה לש"ח לפי השער היציג הידוע במועד השחרור מהמכס. הצעת המחיר האמורה היא מחיר הרכש שישמש לחישוב ציון המחיר מחיר התחזוקה יינתן בש"ח.
- 12.7. הצעת המחיר תכלול את כל התמורה לה היא זכאי הזוכה במכרז וזאת עבור כלל השירותים בהם מחויב הזוכה על פי מכרז זה.
- 12.8. להצעה יצורף מחירון הרכב הרשמי של היבואן וקטלוג היצרן/היבואן של דגם הרכב המוצע.
- 12.9. מחיר הרכב יחושב באופן הבא (להלן – מחיר הרכב): מחיר מחירון במט"ח נכון ליום הגשת ההצעה בציון שער החליפין למועד זה והמרתו לש"ח. המחיר יכלול את שיעור ההנחה שתינתן.
- 12.10. מחיר הרכב יהיה נקוב במט"ח. מחיר הרכב יקבע ע"י המרת מחיר המט"ח לש"ח "מחיר הרכב יהיה קבוע עפ"י מחירון הרכב במועד שיחרור הרכב ובהפחתה של אחוז ההנחה".

13 יש להוסיף בכל הטבלאות של הצעות המחיר:

14 "הנחה ממחיר מחירון" מועד פקיעת ההצעה

תוקף ההצעות והערבות יהיה עד ליום ה- 1.11.2011 בכפוף לזכותו של המזמין להאריך מועדים בהתאם לסעיף 3.6.2. המציע אינו רשאי לחזור בו מהצעתו עד למועד האמור.

## 15 הליכי סיכום

- 14.1. אופן בחינת ההצעות –
- 14.2. שלב ראשון – בשלב זה ייבדקו ההצעות לצורך קביעה כי הן שלמות ומכילות את כל המסמכים והאישורים הנדרשים לפי סעיפי המכרז בשלב זה לא תיפתח מעטפת המחיר והצעת המחיר לא תיבדק;
- 14.3. שלב שני -
- 14.3.1. בשלב זה ייבחנו רק הצעות שנמצא כי הן עומדות בתנאי השלב הראשון.

- 14.3.2. בשלב זה לא תיפתח מעטפת המחיר והצעת המחיר לא תיבדק.
- 14.3.3. בשלב זה יינתן ציון לאיכות דגם הרכב, (30% ציון איכות) ההצעה האיכותית ביותר תקבל ציון של 100, ושאר ההצעות ידורגו ביחס אליה, כמפורט להלן:

#### 14.3.3.1. בטיחות - 40%

- 14.3.3.1.1. רוחב צמיג - 20%
- 14.3.3.1.2. מרחק בין צמיגים על סרן קדמי - 20%
- 14.3.3.1.3. בקרת יציבות ESP - 25%
- 14.3.3.1.4. בולמי זעזועים אחי' עם כריות אוויר - 10%
- 14.3.3.1.5. מערכת ASR - 25%

#### 14.3.3.2. ביצועים - 40%

- 14.3.3.2.1. מומנט מנוע - 30%
- 14.3.3.2.2. נפח מנוע - 20%
- 14.3.3.2.3. הספק מנוע - 30%
- 14.3.3.2.4. רדיוס סיבוב בין מדרכות- במרחק הסרנים הקצר ביותר - 20%

#### 14.3.3.3. נוחות תפעול - 20%

- 14.3.3.3.1. עמידה ביורו 5 ללא צורך בתדלוק אוריאה - 30%
- 14.3.3.3.2. מראות מתכווננות חשמלית - 30%
- 14.3.3.3.3. קיבולת מיכל דלק - 40%

#### 14.4. שלב שלישי -

- 14.4.1. בשלב זה יפתחו המעטפות של הצעות מחירי הרכב של כלי הרכב שהמציעים הגישו ועברו את השלב השני. הצעות המחיר לפי מכרז זה ישוקללו בהתאם למשקולות הבאות, וייקבע מחיר הרכש המשוקלל לכל הצעה.
- 14.5. ציון עלות הרכש תחושב למחזור חיים של 10 שנים. ותהווה 70% מהציון הסופי. המחירים יהוונו ליום הגשת ההצעות ויחושבו באופן הבא:
- 14.5.1. משקל מחיר הרכש - 70%

ציון עלות הרכש לסל = (מחיר הרכב - ערך גרט + מחיר צריכת דלק ל- 10 שנים  
(עלות צריכת הדלק תילקח מנתוני יצרן) + מחיר תחזוקה  
**הערה: לכלי רכב של שב"ס מחיר הרכב יכלול גם את המרכב. (מרכב להובלת  
אסירים, ומרכב להובלה בקרור).**  
הערה: \*ערך הגרט יחשב בהתאם למחירון יצחק לוי.

#### 14.6. בחירת ההצעה הזוכה

מבין ההצעות שנבחנו בכל סל בשלב השלישי, תיבחר כהצעה הזוכה ההצעה בעלת הציון הסופי הגבוה ביותר לסל (לכל קטגוריית משקל רכב בנפרד), המזמין רשאי לבחור יותר מהצעה זוכה אחת בכל סל, בהתאם לדירוגן. ניתן להגיש הצעה לסל בודד או ליותר.

#### 16 תמורה

15.1 הצדדים מסכימים בזה, כי מחיר הרכישה של כלי הרכב ומחיר שירותי התחזוקה יהיו בהתאם לנספחי המחירים שיצורפו לחוזים והמהווים חלק בלתי נפרד ממנו (להלן- התמורה). הספק מתחייב כי מחיר הרכב המוצע הנקוב בהצעתו יישאר קבוע לאורך כל תקופת ההתקשרות, לרבות הארכת תקופת ההתקשרות על פי האופציה הניתנת למזמין לפי סעיף 3.6.2.

15.2 כל התשלומים על פי הסכם זה, בגין רכישת הרכב ו/או תחזוקתו, ישולמו אך ורק בתקופה של עשרת הימים הבאים החל מהיום ה- 15 לכל חודש קלנדארי. תקופה זו תיקרא: "מועד התשלום הממשלתי". תאריך התשלום יהיה כדלקמן:

15.2.1 חשבוניות שיוגשו במחצית הראשונה של כל חודש (בימים 1-15): ישולמו בתחילת "מועד התשלום הממשלתי" של החודש העוקב, כלומר ביום העסקים הראשון הבא לאחר ה- 15 לחודש העוקב. במקרה זה יעמדו מספר ימי האשראי על 30-45 ימים ממועד הגשת החשבונית למזמין.

15.2.2 חשבוניות שיוגשו בין התאריכים 16-24 לכל חודש (כולל שני ימים אלו): ישולמו בין התאריכים 16-24 של החודש העוקב. במקרה זה יעמדו מספר ימי האשראי על 30 ימים בדיוק ממועד הגשת החשבונית למזמין.

15.2.3 חשבוניות שיוגשו למזמין בין התאריכים 25-31 לכל חודש (כולל שני ימים אלו): ישולמו ביום העסקים הראשון לאחר ה- 24 לחודש העוקב. במקרה זה יעמדו מספר ימי האשראי על כ- 24-29 ימי אשראי.

15.2.4 המועד לחישוב התשלום יהיה עפ"י מועד קבלת הרכב או החשבונית, המאוחר מביניהם.

15.3 המחירים כוללים מס ערך מוסף בשיעור החוקי המתחייב מהמחירים הנ"ל.

15.4 התמורה הנזכרת בסעיף זה מהווה תמורה סופית למילוי כל התחייבויות הספק לפי הסכם זה.

15.5 הספק יגיש את החשבוניות הנזכרות בסעיף זה כשהן תואמות את הקבוע בנספחי המחירים (נספח ו'). כל עיכוב בתשלום הנגרם מאי התאמה לקבוע בנספחי המחירים, לא יהיה בו כדי לחייב את המזמין לפצות על כך את הספק מהסכם זה, ולא תהיה לספק כל טענה בקשר לכך.

16.1 בתוך 30 ימי עבודה מיום קבלת ההודעה על הזכייה, יפקיד הזוכה ערבות בנקאית או ערבות של מבטח (כמשמעותו בחוק הפיקוח על שירותים פיננסיים (ביטוח), התשמ"א-1981) בלתי מותנית ובלתי מוגבלת בתנאים, עבור כל סל בנפרד לפקודת מינהל הרכש הממשלתי, משרד האוצר, צמודה למדד המחירים לצרכן הידוע במועד הפקדת הערבות, בתוקף לתקופה של 60 ימים מעבר לתקופת ההתקשרות (להלן- ערבות ביצוע). כלהלן:

16.1.1 ערבות לסל 1 בסך 50,000 ₪ .

16.1.2 ערבות לסל 2 בסך 90,000 ₪ .

16.1.3 ערבות לסל 3 בסך 150,000 ₪ .

16.1.4 ערבות לסל 4 בסך 300,000 ₪ .

16.1.5 ערבות לסל 5 בסך 80,000 ₪ .

16.1.6 ערבות לסל 6 בסך 50,000 ₪ .

16.2 ערבות הביצוע תשמש להבטחת קיום מלוא התחייבויות הזוכה לפי מכרז זה. הערבות תוגש בנוסח המצורף בנספח ה'.

16.3 במידה שההתקשרות תוארך על פי האפשרות הנתונה למזמין לפי סעיף 3.6.2 לעיל מתחייב הספק להאריך את תוקפה של הערבות האמורה עד ל-60 יום לאחר תום תקופת ההתקשרות הנוספת.

16.4 הערבות תוחזר לזוכה עם מילוי כל התחייבויותיו לשביעות רצונו של המזמין, ובהתאם להסכם ההתקשרות.

16.5 בתוך 30 ימי עבודה מיום קבלת ההודעה על הזכייה, ימציא הזוכה למזמין עותק חתום של הסכם ההתקשרות. הזוכה יחתום על הסכם ההתקשרות המצורף למכרז כמות שהוא.

16.6 לא המציא הזוכה את המסמכים הדרושים כאמור בסעיף זה במועדים הנקובים, ייראו את הזוכה כאילו ויתר על זכייתו במכרז, והמזמין יהיה רשאי לבטל את הזכייה ולבחור בזוכה אחר ללא כל הודעה.

## 17 זכויות המזמין

17.1 מבלי לגרוע מסמכויות המזמין לפי תנאי המכרז ולפי הוראות כל דין, יהיה זכאי המזמין, בין היתר:

17.2 לבטל את המכרז או לדחותו, מסיבות תקציביות, ארגוניות או מכל סיבה אחרת לפי שיקול דעתה הבלעדי והמוחלט.

- 17.3 לדחות כל אחד מן המועדים הקבועים במכרז, לרבות המועד האחרון להגשת הצעות, ככל שימצא לנכון, ואף מספר פעמים.
- 17.4 בכל עת עד למועד האחרון להגשת הצעות, לשנות כל תנאי מתנאי המכרז ובכלל זה תנאי ההסכם, בין אם מיוזמתו ובין אם בתשובה לשאלות הבהרה מצד הספקים.
- 17.5 לברר עם מציע פרטים, לדרוש הבהרות ו/או השלמות בקשר להצעתו, וכן לדרוש כל פרט או נתון הדרוש לצורך קבלת החלטה.
- 17.6 לפסול הצעה חלקית, חסרה, מותנית, מסויגת, מוטעית או מבוססת על הנחות בלתי נכונות או על הבנה מוטעית של הדרישות, זולת אם החליט אחרת מנימוקים שירשמו בפרוטוקול.
- 17.7 לא לבחור כל הצעה שהיא, והכול במטרה להבטיח את מרב היתרונות למזמין.
- 17.8 המזמין אינו מחויב לקבל את ההצעה הזולה ביותר או כל הצעה שהיא, והוא יהיה רשאי לקבל כל הצעה או כל חלק ממנה.
- 17.9 להחליט על בחירת מספר הצעות מתאימות תוך פיצול ההתקשרות ביניהן או על בחירת חלק מן ההצעה בלבד.
- 17.10 הזוכה מתחייב להציג את המפרט הטכני ותמונת הרכב הזוכה בדף נפרד באתר האינטרנט של היבואן הזוכה, דף זה יהווה קישור לאתר האינטרנט של מינהל הרכב הממשלתי.
- 17.11 אם לא תעלה ההתקשרות עם הזוכה או תבוטל ההתקשרות מסיבה כלשהי בכל שלב, המזמין יהיה רשאי לפנות למציע שדורג במקום הבא ולחתום איתו על הסכם התקשרות כאילו היה הזוכה במכרז, בהתאם לתנאי המכרז ולהצעתו של אותו מציע. לא הסכים לכך המציע שדורג במקום השני - יהיה המזמין רשאי לפנות למציע שדורג במקום השלישי וכן הלאה.
- 17.12 במידה והופסק ייצורו של דגם הרכב שנכלל בהצעת הספק הזוכה, ו/או הוחלף הדגם האמור בדגם חדש של היצרן, כולל שינוי בתקני זיהום אוויר, המזמין שומר לעצמו את הזכות לרכוש מהזוכה את הדגם החדש המחליף את הדגם שזכה במכרז, וזאת בהתאם לשיקול דעת המזמין ובלבד שהדגם החדש עומד בכל תנאי המכרז. כל שינוי של היצרן בדגם הרכב במהלך ההתקשרות יובא בכתב לידיעת המזמין מיד עם היוודע דבר השינוי.
- 17.13 המזמין שומר לעצמו את הזכות לרכוש מדגם הרכב שזכה, כלי רכב עם כל התוספות והמפרטים המופיעים במחירון החברה ועפ"י אחוזי ההנחה שנקבעו במכרז זה.

## **18 מקום שיפוט ייחודי**

מובהר בזאת כי בהתאם לתקנה 2 לתקנות בתי משפט לעניינים מנהליים (סדרי דין), התשס"א-2000, תוגש תובענה בקשר למכרז זה אך ורק לבית המשפט המוסמך בעיר ירושלים.

## 19 שאלות או הבהרות למכרז

- 19.1 נציג המזמין האחראי לבקשות לפי מכרז זה, ואשר אליו יש להפנות את כל השאלות והבירורים בקשר עם המכרז הוא מר מורנו ברקי, מנהל פרויקטים רכש במינהל הרכש הממשלתי.
- 19.2 כל פנייה בקשר עם המכרז תיעשה בכתב בלבד, ועד ליום 28.6.2011 שעה 12:00 בצהריים את הפנייה יש להעביר באמצעות פקס: 02-5695368, או כתובת הדואר: רח' נתנאל לורד 1, ירושלים.
- 19.3 באחריות הפונה לוודא כי פנייתו התקבלה באופן ובמועד הנדרשים. פנייה שתקבל לאחר המועד האמור לא תזכה להתייחסות.
- 19.4 תשובות המזמין תינתנה אך ורק בכתב, ורק תשובות כאמור תחייבנה את המזמין.

**ערבות מכרז**

שם הבנק/ חברת ביטוח \_\_\_\_\_  
מס' הטלפון \_\_\_\_\_  
מס' הפקס: \_\_\_\_\_

**כתב ערבות מכרז לסל ....**  
"לכבוד ממשלת ישראל  
באמצעות משרד האוצר

אנו ערבים בזה כלפיכם לסילוק כל סכום עד  
לסך ..... ₪ (במילים: אלף ₪) שיוצמדו למדד המחירים לצרכן מתאריך:  
\_\_\_\_\_ (תאריך תחילת תוקפה של הערבות) אשר תדרשו מאת  
\_\_\_\_\_ (להלן-"החייב") בקשר עם מכרז מס' 6/2011 לרכישה  
ותחזוקת משאיות.

אנו נשלם לכם את הסכום הנ"ל תוך 15 יום מתאריך דרישתכם הראשונה במכתב בדואר  
רשום, מבלי שתהיו חייבים לנמק את דרישתכם ומבלי לטעון כלפיכם טענת הגנה כל שהיא  
שיכולה לעמוד לחייב בקשר לחיוב כלפיכם, או לדרוש תחילה את סילוק הסכום האמור  
מאת החייב.  
ערבות זו תהיה בתוקף מתאריך \_\_\_\_\_ עד תאריך \_\_\_\_\_.

דרישה על פי ערבות זו יש להפנות לסניף הבנק/ חב' הביטוח שכתובתו: \_\_\_\_\_.  
שם הבנק /חב' ביטוח \_\_\_\_\_  
מס' הבנק ומס' הסניף \_\_\_\_\_  
כתובת סניף הבנק/ חברת הביטוח \_\_\_\_\_

ערבות זו הנה אוטונומית, בלתי מוגבלת בתנאים ואינה ניתנת להעברה."

תאריך \_\_\_\_\_ שם מלא \_\_\_\_\_ חתימה וחותמת \_\_\_\_\_

לתשומת לב המציעים! ערבות המכרז תוגש בדיוק בנוסח המופיע לעיל בלבד,  
כל סטייה מנוסח זה, עלולה להביא לפסילת ההצעה ללא שיקול דעת לוועדת המכרזים.

**הצהרת הספק להבנת המכרז  
מכרז מס' 6/2011**

אני הח"מ, \_\_\_\_\_, מצהיר בזה כי קראתי את כל מסמכי המכרז, לרבות תנאי המכרז, והחווה המצורף כחלק ממסמכי המכרז, הבנתי אותם באופן מלא, ואני מתחייב כי אם אוכרז כזוכה במכרז, אבצע את מלוא ההתחייבויות הנובעות מההתקשרות עם המזמין, לפי כל תנאי המכרז, והחווה.

בחנתי היטב את המפרט הטכני לכלי הרכב (להלן - **המפרט הטכני**), ואני מצהיר כי יש ביכולתי לספק את כלי הרכב ולתת שירותי תחזוקה, על פי תנאי המכרז ובמועדים הקבועים במכרז.

ידוע לי היטב כי לעמידה בלוח הזמנים יש חשיבות רבה, וכי כל איחור יגרום לנזקים משמעותיים למזמין.

אני מצהיר כי אם אוכרז כזוכה, אעמוד במועדים הקבועים בלוח הזמנים, לשביעות רצונו של המזמין.

אני הח"מ \_\_\_\_\_ מצהיר בזה כי אני הבעלים/ מנהל כללי של חברת \_\_\_\_\_ ליבוא

כלי רכב בעלת רישיון יבוא מספר \_\_\_\_\_  
שכתובתה \_\_\_\_\_ טלפון \_\_\_\_\_  
ומורשה לחתום בשם החברה הנ"ל.

ולראיה באתי על החתום היום \_\_\_\_\_ לחודש \_\_\_\_\_ שנת \_\_\_\_\_

חתימת וחותמת הספק

\_\_\_\_\_

**תצהיר העסקת עובדים זרים ותשלום שכר מינימום כדין**

אני הח"מ \_\_\_\_\_ ת.ז. \_\_\_\_\_ לאחר שהוזהרתי כי עלי לומר את האמת וכי אהיה צפוי לעונשים הקבועים בחוק אם לא אעשה כן, מצהיר/ה בזה כדלקמן: הנני נותן תצהיר זה בשם \_\_\_\_\_ שהוא המציע המבקש להתקשר עם עורך מכרז מממ 6/2011 לרכישה ותחזוקה של רכב מסוג משאיות לפחות (להלן - **המציע**). אני מצהיר/ה כי הנני מוסמך/ת לתת תצהיר זה בשם המציע. בתצהירי זה, משמעותו של המונח "**בעל זיקה**" כהגדרתו בחוק עסקאות גופים ציבוריים, התשל"ו - 1976 (להלן - **חוק עסקאות גופים ציבוריים**). אני מאשר/ת כי הוסברה לי משמעותו של מונח זה וכי אני מבין/ה אותו. המציע הינו תאגיד הרשום בישראל. (למילוי ולסימון X במשבצת הנכונה, והכול בכפוף לחוק עסקאות גופים ציבוריים). המציע ו"בעל זיקה" אליו לא הורשעו ביותר משתי עבירות לפי חוק עובדים זרים, התשנ"א - 1991 (להלן - **חוק עובדים זרים**) או חוק שכר מינימום, התשמ"ז - 1987 (להלן - **חוק שכר מינימום**) עד למועד האחרון להגשת ההצעות במכרז מממ 6/2011 לרכישה ותחזוקה של מאיות 6.4 טון - 32 טון (להלן - **מועד ההתקשרות**).

המציע או "בעל זיקה" אליו הורשעו בפסק דין ביותר משתי עבירות לפי חוק עובדים זרים או חוק שכר מינימום וחלפה שנה אחת לפחות ממועד ההרשעה האחרונה ועד למועד ההתקשרות. המציע או "בעל זיקה" אליו הורשעו בפסק דין ביותר משתי עבירות לפי חוק עובדים זרים או חוק שכר מינימום ולא חלפה שנה אחת לפחות ממועד ההרשעה האחרונה ועד למועד ההתקשרות. זה שמי, להלן חתימתי ותוכן תצהירי דלעיל אמת.

\_\_\_\_\_ חתימה וחותמת

\_\_\_\_\_ תאריך

**אישור**

אני הח"מ, \_\_\_\_\_, עו"ד מאשר/ת כי ביום \_\_\_\_\_ הופיע/ה בפני במשרדי אשר ברחוב \_\_\_\_\_ בישוב/עיר \_\_\_\_\_ מר/גב' \_\_\_\_\_ שזיהה/תה עצמו/ה על ידי ת.ז. \_\_\_\_\_ /המוכר/ת לי באופן אישי, ואחרי שהזהרתיו/ה כי עליו/ה להצהיר אמת וכי י/תהיה צפויה לעונשים הקבועים בחוק אם לא י/תעשה כן, חתם/ה בפני על התצהיר דלעיל.

**הצעת המציע למכרז 6/2011**

אני הח"מ, \_\_\_\_\_ באמצעות נציגי המוסמך מר/גב' \_\_\_\_\_ מתכבד להגיש בזאת הצעה לביצוע העבודות נשוא המכרז הנ"ל, בהתאם לתנאי המכרז והחוזה.

יש בידינו את כל מסמכי המכרז, המוכרים לנו והמובנים לנו היטב, והצעתנו נעשית לאחר ששקלנו אותם היטב על השלכותיהם.

אנו מקבלים על עצמנו את הדרישות האמורות בתנאי המכרז, ובמיוחד המפרט הטכני, והחוזה המצורף לחוברת המכרז.

באם נוכרז כזוכים במכרז, אנו מתחייבים לחתום אתכם על החוזה בנוסח שבחוברת המכרז, ולמלא את התחייבויותינו על פי תנאי המכרז, החוזה והצעתנו זו.

אנו מאשרים כי אחוז ההנחה ממחירון היבואן והמחירים הכלולים בהצעת המחיר שבנספחים ו' ו-ז' הינם המחירים המלאים, הסופיים והמוחלטים (כולל הוספת מע"מ כד"ן) בגין ביצוע העבודות וכי לא נבקש לשנותו או להוסיף עליו.

הצעתנו הנה בהתאם לפירוט המצ"ב להצעתנו כחלק בלתי נפרד הימנה.

תוקף הצעתנו עד ליום .....

**להלן פרטים מלאים אודות מגיש ההצעה:**

שם המציע: \_\_\_\_\_ מס' תאגיד / שותפות: \_\_\_\_\_

שמות בעלי המניות / שותפים: \_\_\_\_\_

מספר עוסק מורשה: \_\_\_\_\_

כתובת המציע: \_\_\_\_\_

טלפון: \_\_\_\_\_ פקס: \_\_\_\_\_ דוא"ל: \_\_\_\_\_

שם האחראי מטעם המציע לקשר ישיר עם המזמין: \_\_\_\_\_

טלפון האחראי: \_\_\_\_\_ פקס: \_\_\_\_\_ דוא"ל: \_\_\_\_\_

שמות המוסמכים לחייב את התאגיד: \_\_\_\_\_

(יש לצרף אישור עו"ד/ רו"ח)

## מצורף בזאת כל הנדרש לפי סעיף 4 לתנאי המכרז: (לסמן ב-X)

- [ ] הצעתי זו, ב-2 עותקים ובשתי מטפות נפרדות לכל הצעה, מעטפה המכילה את הצעת המחיר ומעטפה שניה המכילה את שאר ההצעה; העותק הראשון חתום בידי המוסמכים לכך ומוחתם בחותמת הרשמית של המציע (אם הוא תאגיד);
- [ ] הצהרה כי קראתי את מסמכי המכרז, לפי הנוסח המצורף לחוברת המכרז, וכי תנאי המכרז מקובלים עליי;
- [ ] באם המציע הוא תאגיד, אישור עו"ד או רו"ח לגבי שמות המוסמכים לחייב את התאגיד;
- [ ] אישור יבואן רכב מורשה מטעם משרד התחבורה ;
- [ ] האישורים הנדרשים לפי חוק עסקאות גופים ציבוריים, התשל"ו-1976 ;
- [ ] ערבות מכרז, בנוסח המחייב בנספח א' ;
- [ ] מסמכי המכרז על כל נספחיו לרבות ההסכם המצורף כשהם חתומים על ידי המציע ובחותמתו הרשמית (אם הוא תאגיד);
- [ ] תצהיר העסקת עובדים זרים ותשלום שכר מינימום כדון ;
- [ ] אישור "רישוי עסקים". (עבור מוסכי השרות).
- [ ] למציע שהינו עסק בשליטת אישה והמעוניין בכך : אישור כי המציע הינו עסק בשליטת אישה כמשמעו בחוק חובת המכרזים, התשנ"ב-1992 וכן תצהיר של מחזיקה בשליטה שהמציע אכן עסק בשליטת אישה כמשמעו בחוק זה.
- [ ] העתק שובר תשלום עבור חוברת המכרז בסך של 500 ₪ ;
- [ ] רשימת מוסכים מלאה ;
- [ ] פרוספקט של הרכב המוצע.

אופיון למשאיות לכל דרגות המשקל (לכל הסלים)

על המשתתף במכרז להגיש הצעות לכלי רכב העומדים בקריטריונים הבאים:

- א. משאיות במשקל כולל 6.4-32 טון ;
- ב. דגמי 2011 ואילך, העומדים בתקן יורו 5 ;
- ג. תיבת הילוכים ידנית עם אופצייה לשילוב /רובוטי/אוטומאטי ;
- ד. בלם מנוע ; עם אופציה לריטרדר.
- ה. מרחק סרנים- בהתאם לדרישות המופיעות בנספחי המחירים. ובהתאם למגוון האופציות הקיימות ;
- ו. תא נהג בודד, עם אופציה לתא צוות ותא נוחות.
- ז. מזגן ;
- ח. רדיו MP3 ;
- ט. אימוביליזר ;
- י. נעילה מרכזית עם שלט ;
- יא. מראות חשמליות כולל הפשרה ;
- יב. צינור פליטה תחתון ;
- יג. מושב נהג עם מנגנון לכיוונון משקל הגוף + חגורת מתננים.
- יד. חלונות חשמליים
- טו. מנגנון התראה לאורות דולקים (ממולייט) ; או מערכת כיבוי אורות בעת דימום המנוע.
- טז. מערכת בלמים עם A.B.S ;
- יז. מערכת יציבות בלימה
- יח. מערכת בלימה אלקטרונית ;
- יט. המשאיות יוצעו במגוון המשקל הכולל בהתאם לקבוצות המשקל הבאות :

קבוצה לפי משקל כולל בטונות (ניתן להציע שלדה בסטיה של 1/2 טון מעל ומתחת למשקל הר"מ)
<b>6.4 - 7.4 טון כולל</b>
<b>11.9-12.5 טון כולל</b>
<b>14.9-15.5 טון כולל</b>
<b>17.9-18.5 טון כולל</b>
<b>25-26 טון כולל</b>
<b>32 טון כולל</b>

על הזוכה לספק את דגם הרכב המוצע לא יאוחר מתאריך .....

## נספח ו' (סל 1)

### טבלת נתונים טכניים לרכב 6.4-7.5 טון

		דגם הרכב המוגש (שלדה)
		רוחב צמיג
		מרחק בין צמיגים על סרן קדמי
	יש .....	בקרת יציבות ESP
	אין .....	
	יש .....	בולמי זעזועים אח' עם כריות אוויר
	אין .....	
	יש .....	מערכת ASR
	אין .....	
		מומנט קג"מ/סל"ד
		נפח מנוע
		הספק בכ"ס/סל"ד
		רדיוס סיבוב בין מדרכות
	כן/ לא	תדלוק עם אוריאה
		מראות בכיוון חשמלי
		קיבולת מיכל הדלק
		מספר בוכנות
		מספר הילוכים
		מצבר
		הספק אלטרנאטור באמפר
		הספק בלימה לבלם מנוע/מאיט
		כריות אוויר במתלים ( לציין מס' כריות לסרן)
	יש .....	מערכת בקרה לזינוק בעלייה
	אין .....	
		חלוקת בלמים אלקטרונית
		סוג מתלים קד' ואחורי
		נעילה חשמלית
		צריכת דלק (ק"מ לליטר)

		קיבולת מיכל גז (לרכב מונע בגז)
		צריכת גז (לרכב מונע בגז)
		מידות צמיג
		משקל מורשה מרבי כולל נוזלים

**הצעת מחיר למשאית במשקל 6.4-7.4 טון (סל 1)**

מחיר מחירון של שלדת משאית עם אביזרים סטנדרטיים הכלולים במחיר (בשקלים חדשים)-

מחיר שלדת משאית ביורו .....

אחוז הנחה לשילדה % .....

שער החליפין של היורו ביום ההצעה ביחס לש"ח. 1 יורו = ..... ₪ .

\*אופציה לתוספות (מחיר בשקלים חדשים)

התוספת	ת"ה אוטו// רובוטית	ערכת גרירה	מערכת האטה
מחיר			

א. מרחק סרנים ..... מ"מ תוספת מחיר ..... ₪

ב. מרחק סרנים ..... מ"מ תוספת מחיר ..... ₪

נא לפרט אביזרים הכלולים במחיר כגון: חלונות חשמל, נעילה מרכזית, כריות אוויר וכו' :

מחיר מחירון (בשקלים חדשים) לשלדת משאית המונעת בגז, כולל אביזרים סטנדרטיים הכלולים

מחיר- .....

אחוז הנחה לשילדה % .....

\*על המציע למלא מחירים לסעיף הנ"ל במידה וקיימת אופציה כזאת.

## נספח ו' 2

### הצעה להסכם תחזוקה לפי אגורות לק"מ עד 400,000 ק"מ מסחרי אחוד/משאית 6.4-7.4 טון (סל 1)

<u>מחיר בא"ג (ללא מע"מ)</u>	<u>(מרווח ק"מ)</u>
_____	מ- 0 עד 40,000
_____	מ- 40,001 עד 80,000
_____	מ- 80,001 עד 120,000
_____	מ- 120,001 עד 160,000
_____	מ- 160,001 עד 200,000
_____	מ- 200,001 עד 240,000
_____	מ- 240,001 עד 280,000
_____	מ- 280,001 עד 320,000
_____	מ- 320,001 עד 360,000
_____	מ- 360,001 עד 400,000



**נספח ו'4 (סל 1)**

**הצעת מחיר לשרותי תחזוקה – תיקון בודד (מינהל הרכב, משטרה)**

(ההנחות זהות לכל קבוצות המשקל)

מחיר שעת עבודה \_\_\_\_\_ ₪

% הנחה ממחיר חלפים.

% הנחה ממחיר שמנים.

% הנחה ממחיר שעת עבודה בתיקוני תאונות מעל 800 ₪

% הנחה ממחיר חלפים בתיקוני תאונות מעל 800 ₪

אחוז הנחה לרכישה מרוכזת של חלפים למלאי % \_\_\_\_\_.

\*בכל מקרה, מחיר שעת עבודה יהיה זהה בכל המוסכים המצוינים בנספח א'.

**אחריות**

אחריות(נא לפרט)- \_\_\_\_\_

\_\_\_\_\_

אחריות מצבר: \_\_\_\_\_

אחריות רדיו \_\_\_\_\_

**נספח ו'5 (סל 1)****שעתון**

מספר קטלוגי	מחיר חלק	שעתון	חלק
			מגן אחורי
			מגן קדמי
			מראות צד שמאל
			מראות צד ימין
			פנס קדמי
			פנס אחורי
			כנף קדמי שמאלי
			כנף קדמי ימני
			מצנן מים
			מכסה מנוע קדמי
			מזגן על כל מרכיביו
			מנוע
			דלת קד' ימנית
			דלת קד' שמאלית
			תיבת הילוכים
			תא נהג
			סה"כ

המחירים כוללים מע"מ וללא הנחה הבדיקה תתבצע בהפחתת ההנחה שתינתן בהצעה.

מובהר בזאת כי המונח "חלפים" כולל בתוכו גם מוצרי תעבורה העומדים בדרישות איכות והתאמה כאמור בצו לפי סעיף 50ב' לחוק ההגבלים העסקיים, התשמ"ח-1988 בעניין יבואני הרכב.

## נספח ז' (סל 2)

### אופיון לטיולית 12 טון עם מרכב להסעת אסירים - עבור שב"ס

#### 1. כללי

- 1.1 דגמי הרכב המוצע יהיה משנת 2011 ואילך, העומדים בתקן יורו 5 ;
- 1.2 תיבת הילוכים מכנית עם אופצייה לשילוב רובוטי, בפקוד מחשב ;
- 1.3 מאיט ;
- 1.4 מרווח סרנים -5175 מ"מ לפחות
- 1.5 שלוחה אחורית -2685 מ"מ לפחות
- 1.6 גובה מרכז הכובד [ h ] לא יהיה גדול מ-  $h_0$  לפי הנוסחה:

$$h \leq h_0 = \frac{b}{1.1}$$

b - המרווח בין מרכזי צמיגי הגלגלים החיצוניים של הרכב.

- 1.7 תא נהג בודד.
- 1.8 מזגן ;
- 1.9 רדיו MP3 ;
- 1.10 אימוביליזר ;
- 1.11 נעילה מרכזית עם שלט ;
- 1.12 מראות חשמליות כולל הפשרה ;
- 1.13 צינור פליטה תחתון ;
- 1.14 מנגנון התראה לאורות דולקים (ממוליט) ;
- 1.15 מערכת בלמים עם A.B.S ;
- 1.16 מערכת ESP
- 1.17 מערכת בלימה אלקטרונית ;

#### 2. אופיון

- 2.1 אופיון זה מתייחס למרכב טיולית להסעת אסירים במשקל כולל של 12 טון ו- 18 טון.  
ומרכב להובלת מזון בקרור על גבי שילדה של 11.9-12.5 טון.
- 2.2 בנית המרכב והשינויים ברכב יבוצעו ע"י יבואן הרכב או קבלן משנה מטעמו להלן ה"ספק".
- 2.3 מרכב הטיולית ייבנה לפי כל כללי המקצוע ובהתאם לדרישות החובה לטיוליות של משרד התחבורה (עדכון אחרון)

- 2.4 הרכב בתצורתו הסופית ייבדק ע"י מעבדה מוסמכת של משרד התחבורה כפי שיקבע המזמין. אישור המעבדה המוסמכת יהיה תנאי לאישור הרכב והדיגום.
- 2.5 היצרן יציג אישור מעבדה מוסמכת של משרד התחבורה על התאמת הטיולית בתקן ECE 66.
- 2.6 אישור המעבדה המוסמכת יכלול אישור על יציבות הרכב במהירות של 80 קמ"ש לפחות.
- 2.7 מפרט שילדת הרכב והתקנים בהם חייבים לעמוד מכללי הרכב, כגון: מערכת הבלימה, מערכת המתלים, מערכת ההיגוי, משקלים וכו', יהיו בהתאם לתקנות התעבורה ולדרישות החובה של משרד התחבורה.
- 2.8 מפרט הרכב חייב לעמוד בנוסף לאמור לעיל גם בדרישות הספציפיות לטיוליות, המפורטות בחוברת "דרישות חובה לטיוליות של משרד התחבורה" - עדכון אחרון.
- 2.9 הרכב מיועד לנסיעה של כ- 500 ק"מ ליום, וכ-10,000 ק"מ לחודש.
- 2.10 האחראיות שתינתן לרכב תהיה על כל מכלול הרכב כולל הדיגום, כפי שמקובל לגבי הרכב הבסיסי.
- 2.11 לפני הגשת הצעות המחיר יערך סיור ספקים בו יוצגו כלי הרכב הקיימים, להכרת מכללי הדיגום השונים בכלי הרכב. השתתפות בסיור הספקים הינו תנאי להגשת הצעת המחיר.

### 3. אישורים ובדיקות לכל הדגמים

- 3.1 על הספק לקבל אישור שירות בתי הסוהר לקבלני המשנה של הספק. קבלן המשנה יהיה מורשה על ידי משרד התחבורה לבניית מרכבים.
- 3.2 הספק יעביר אישור על התאמת הרכב המיועד לדיגום, לדרישות החובה של משרד התחבורה.
- 3.3 לפני תחילת העבודה יעביר הספק שרטוט הרכבה כללי המתאר את מיקום המחיצות, מבנה הקשתות, מושבים, פתחי מילוט ומידות כלליות.
- 3.4 בגמר הייצור יעביר הספק שקילות(עומס כללי, עומס על סרן קדמי, עומס על סרן אחורי) ושרטוט חלוקת משקלים מפורטת של הרכב לצורך רישוי. שרטוט זה יאושר ע"י מעבדה מוסמכת של משרד התחבורה.
- 3.5 הספק יעביר אישור מעבדה מוסמכת ע"י משרד התחבורה לחומרי הבידוד והציפוי.
- 3.6 הספק יעביר אישור מעבדה מוסמכת ע"י משרד התחבורה לעיגון המושבים והתקנת חגורות הבטיחות.
- 3.7 הרכב ייבדק ויבחן בשלבי העבודה השונים ע"י נציג משטרת ישראל ושירות בתי הסוהר עד לאישור הסופי על ידם.
- 3.8 רישוי הרכב יתבצע ע"י מחלקת תחבורה במשטרת ישראל בכפוף לכל האישורים והבדיקות המפורטים לעיל.

3.9 בהצעת המחיר יש לכלול את מחיר השלדה ומחיר המרכב בנפרד. במחיר המרכב יש לכלול את המרכיבים הבאים: מחיר תא השרותים, מחיר מושבי סוהרים, מחיר מושבי אסירים, מחיר מזגן.

#### 4. המרכב

##### 4.1 עיגון המרכב לשלדת רכב הטיולית

- 4.1.1 עיגון המרכב לשלדת הטיולית יהיה בהתאם לסעיפים 4.6, 4.8 בדרישות חובה לטיוליות של משרד התחבורה ויתאים למשקלו הכללי של המרכב.
- 4.1.2 עיגון המרכב לרכב יבוצע רק לאחר אישור בכתב מהמזמין.
- 4.1.3 העיגון יהיה עפ"י הוראות יצרן הרכב ויאושר על ידו.
- 4.1.4 אופן העיגון ייבדק ויאושר ע"י מעבדה מוסמכת לרכב ע"י משרד התחבורה.

##### 4.2 רצפת המרכב

- 4.2.1 על קורות שלדת הרכב יונחו קורות אורך, שיבטיחו יחד עם קורות הרוחב גובה מספיק לרצפה ישרה מעל אזור הגלגלים.
- 4.2.2 קורות הרוחב תהיינה במרווח של כ-400 מ"מ תוך הקפדה על קיום גומחת מרווח מעל לצמיגי הרכב האחוריים.
- 4.2.3 ריתוכי קורות הרוחב יהיו לאורך קורות הרוחב בלבד. על קורות הרוחב תרותך רצפה מפח מרוג בעובי 4 מ"מ.

##### 4.3 קשתות

- 4.3.1 המרכב יצויד בקשתות אשר יהיו חלק ממבנה הדופן אשר תחובר לכל אורכה לרצפת המרכב.
- 4.3.2 עמוד הקשת יהיה מפרופיל RHS 40X80 בעובי 2.2 מ"מ. ובתקרה מפרופיל RHS 40X40X2.2 ושיפוע מינימלי של 50 מ"מ.
- 4.3.3 באזור המחיצות הקשת תהיה מפרופיל RHS 40X80 בעובי 2.2 מ"מ. השלד יחובר בקורות אופקיות רוחביות לחיבור כל הקשתות והתקן מיזוג האוויר.

##### 4.4 דפנות

- 4.4.1 חישוב חוזק הדפנות יהיה בהתאם לסעיף 4.7 בדרישות חובה לטיוליות של משרד התחבורה.
- 4.4.2 דפנות השלד יצופו מבחוץ בפח צבוע בתנור בעובי 0.8 - 1 מ"מ באמצעות מסמרות (פופים) או בהדבקה.
- 4.4.3 הדפנות ימולאו בלוחות בידוד לא דליק "פלציב" 40 מ"מ או חומר זהה ויאטמו בציפוי פנים בפח 0.8 מ"מ, צבוע מקורית בצבע אפוי ויהודקו באמצעות מסמרות (או הדבקה) כדוגמת הפח החיצוני.

- 4.4.4 דופן קדמית – דופן בעובי 1.5 מ"מ עם צלעות חיזוק. הדפן תהיה עם חלון הזזה קדמי עם סגר בגודל (זכוכית) 570X390 מ"מ מול החלון האחורי של תא הנהג. ציפוי הדופן יהיה כדוגמת דפן הצד.
- 4.4.5 דופן אחורית – דופן עם פח חיצוני 1.5 מ"מ. המבנה והחומרים בדופן זו זהים לאחרות. בחלק התחתון (משאית 12,000 ק"ג בלבד) ייבנה תא חפצים לסוהרים. יש לעבד קורות שלד דופן זו דוגמת הדפנות האחרות. דלת התא תהיה עם בריח מסחרי ושרשרת תליה מחוברת לוו במצב פתוח.
- 4.4.6 דופן פנים – המרכב יחולק לשני אזורים של תאי אסירים ותא סוהרים אחד. בדופן הפנים תהיה דלת מעבר לתא האסירים הגדול האחורי.
- 4.4.7 הדלת תהיה עם שלשה צירים ותתאפשר זווית פתיחה עד למעצור. הפתיחה של הדלתות תהיה לכוון תא הסוהרים. בדלת בחלקה התחתון יהיה אשנב עם סגירה בגודל 12x30 ס"מ.
- 4.4.8 בדופן ימצאו חלונות הצצה בגודל 65 X 60 ס"מ מסורגים בפרופיל 30x30 ובמרווח של 5 ס"מ ביניהם. חלונות הצצה יכוסו ב"פוליקרבונט" שקוף בעובי 6 מ"מ.
- 4.4.9 שלד הדופן יבנה מפרופיל 30 X 30 עם פרופילי חיזוק ויצופו בפח 0.8 מ"מ.
- 4.4.10 חיזוק דומה יבוצע במבנה הדלת. נעילת דלת המחיצה תהיה באמצעות מנעול דגם אהרוני + מנעול תליה. תותקן שרשרת עצירה לפתיחה משתנה.

#### 4.5 תקרה וגג

- 4.5.1 התקרה תבנה מקשתות עיליות במרווחים עד 1 מ'. קשתות אלה יצופו בפח מגולוון עובי 1.5 מ"מ שיותאם לרדיוס הקשת ויסתיים במרזבון בשני קצותיו.
- 4.5.2 פנים התקרה יבודד באופן דומה לדפנות תוך הקפדה על הצמדת חומר הבידוד באמצעות ציפוי חלקי.
- 4.5.3 קשתות הגג יחוברו ב – 5 קטעי קורות אורך לכל אורך המרכב. בגג תותאם מסגרת עיגון ליחידת מיזוג האוויר.

#### 4.6 חומר בידוד וציפוי

- 4.6.1 כל חומרי הבידוד והציפוי (כולל מושבים) יהיו מחומרים מעכבי בעירה וללא חומרים רעילים.
- 4.6.2 הספק יידרש להמציא אישורים לגבי היות החומרים מעכבי בעירה וללא חומרים רעילים. אישורים אלה יבדקו ע"י מעבדה מוסמכת ע"י משרד התחבורה.

#### 4.7 תאי אסירים

- 4.7.1 תאי אסירים קדמיים –
- 4.7.1.1 ברכב יבנו תאי אסירים אשר יכילו שני אסירים בכל תא. דלתות התאים יכילו פתח הצצה זהה לפתח ההצצה בדופן וכן מבנה הדלת

יהיה זהה בשאר האביזרים. יש להקפיד כי ידיות מנעולי הטריקה יהיו במבנה שלא יפגע בלוח השקוף בעת הפתיחה.  
4.7.1.2 סידור פנימי ומערך התאים במרכב כולל כמות נוסעים בכל תא יהיה בהתאם לשרטוט המופיע בסוף נספח זה.

#### 4.8 דלתות

- 4.8.1 דלת כניסה – דלת כניסה תהיה מדגם אוטובוס הנפתחת כלפי פנים. הדלת עם חלונות זכוכית, פתיחת הדלת תתאפשר מתא הנהג ותא הסוהרים.
- 4.8.2 דלת תאי אסירים – הדלת תותקן ע"ג שלשה צירים.
- 4.8.3 לדלת יהיה מנגנון טריקה ובנוסף התקן למנעול מסוג "מולטילוק" בתוך רתק. (יורכב מתלה למנעול כאשר אינו בשימוש).
- 4.8.4 לדלת תחובר שרשרת לעצירת פתיחת הדלת. בתחתית הדלת (למעט הדלת לתא האחורי) יהיה פתח עם כיסוי מאובטח להרכבת אזיקים שינעל עם מנעול בריח.
- 4.8.5 גודל הפתח והמנעול יקבעו בעת הביצוע.
- 4.8.6 כל הדלתות יפתחו לכוון הנסיעה.
- 4.8.7 לדלת תהיה נעילת טריקה וידית משיכה לפתיחה. יורכב וו לתליה מנהלתית לחלק הפנימי של המנעול.

#### 4.9 חלונות

- 4.9.1 חלונות תאי אסירים – בשני צידי המרכב, בחלק העליון ולכל אורך הדפן, יקבעו חלונות צד צרים בגודל 19 ס"מ ובאורך שווה עם שימשה הניתנת להזזה, לצורך אוורור. הזזת השימשה תתאפשר מבחוץ, ע"י הסוהרים בלבד.
- 4.9.2 סורגי פתחי המילוט יהיו ניתנים לפתיחה מבחוץ. כל החלונות יצוידו בשמשות ANTISUN אטומים בשני הכיוונים.
- 4.9.3 כל חלונות הצד למעט חלון הסוהרים יכוסו בפח פלדה 3 מ"מ עם חורים בקוטר 12 מ"מ. צבועים בצבע תנור שחור.
- 4.9.4 חלון תא הסוהרים – תא הסוהרים יצויד בחלון הזזה כלפי מעלה. החלונות ישמשו פתחי מילוט. כל החלונות יצוידו בשמשות ANTISUN אטומים מבחוץ בלבד.
- 4.9.5 פתחי מילוט –
- סה"כ פתחי מילוט יהיו כדלקמן: פתח מילוט לכל תא אסירים. פתחי מילוט לסוהרים דרך שמשות החלונות. בתא האסירים הגדול יהיו שני

פתחי מילוט 1 בכל צד. הפתיחה של פתחי המילוט תהיה חיצונית או מתא הסוהרים.

#### מושבים 4.9.6

- 4.9.6.1 מושבי הסוהרים - שני מושבים ליחיד מרופדים ותקניים, עם חגורות בטיחות מותן תקניות מסוג 2 נקודות עיגון.
- 4.9.6.2 המושב הקדמי בין תאי האסירים יהיה מסוג מתקפל עם משענות ומרופד, לפי תקן אוטובוס תיירים עם חגורת בטיחות מסוג 2 נקודות עיגון. היצרן יציג אישורים להתאמת המושבים לתקנים עפ"י סעיף 6.11, 6.12 בדרישות חובה לטיוליות של משרד התחבורה.
- 4.9.6.3 מושבי אסירים - המושבים יהיו מפלדה מחוררת בעובי כ-2 מ"מ, מחוברים לרצפת המרכב ע"י ריתוך. המושבים יהיו עם חגורות בטיחות תקניות מסוג שתי (2) נקודות עיגון. היצרן יציג אישורים להתאמת עיגון המושבים והחגורות לתקנים עפ"י סעיף 6.11, 6.12 בדרישות חובה לטיוליות של משרד התחבורה.
- 4.9.6.4 האישורים לעיגון המושבים ינתנו ע"י מעבדה מוסמכת לרכב של משרד התחבורה.

#### **4.10 יחידת מיזוג אוויר**

- 4.10.1 על גג המרכב יותקנו 2 מזגנים בשיעור המתאים לכמות הנוסעים ואורך המרכב בהתאם לדרישות החובה לאוטובוסים.
- 4.10.2 פתחי אוויר בתא האסירים יהיו קבועים ועשויים מפח מחורר בעובי 0.8 מ"מ צבוע בתנור.
- 4.10.3 המזגן יופעל מתא הנהג והסוהרים.
- 4.10.4 אספקת האוויר תהיה דרך תעלות מפח מגולוון צבוע, המחוברות לגוף המרכב באמצעות מסמרות "פלופ".
- 4.10.5 בנוסף יהיו בגג המרכב שלשה עד ארבעה מפוחי שבשבת VENTAX שיופעלו בעת תקלה במערכת מיזוג האוויר ובעלי כיסוי זהה לפתחי המזגן.
- 4.10.6 התאמת המזגן והספקו יאושרו ע"י מעבדה מוסמכת ע"י משרד התחבורה.

#### **4.11 תא חפצים אחורי ( למרכב 18 טון בלבד )**

- 4.11.1 בחלקו האחורי של המרכב יבנה תא עבור ציוד האסירים.
- 4.11.2 הכניסה לתא תהיה מצדו הימני החיצוני של המרכב.
- 4.11.3 ריצפת התא תהיה נמוכה ככל האפשר, מבלי לפגוע בזווית העזיבה של הרכב.
- 4.11.4 רוחב התא יאפשר כניסת סוהר ויהיה על פי האורך המקסימלי של השלוחה האחורית.
- 4.11.5 יותקנו מדרגות עליה לתא. המדפים בתא יהיו לאורך הקיר האחורי. מספר המדפים ורוחב המדפים יקבע בעת הביצוע.

#### 4.12 תאורת פנים

- 4.12.1 בתקרת המרכב יבוצעו מגרעות בהן יורכבו זוגות בתי מנורה פלואורצנטים, דגם אוטובוס.
- 4.12.2 המנורות יהיו מוגנות ע"י סורגים. הסורג מהודק באמצעות מסמרות למניעת נגישות.
- 4.12.3 הפעלת התאורה תהיה מתא הסוהרים. בכל תא אסירים קטן יותקן פנס תאורה מוגן ע"י סורג.
- 4.12.4 בתא סוהרים יותקנו נורות פלואורסנטיות.
- 4.12.5 היצרן יציג פתרון מיטבי לנושא החלפת הנורות. יש לשקול שימוש בברגים נגזרים.

#### 4.13 תאורת חוץ

הרכב יצויד בבית פנסים מפח מגולוון או לפי תקן אחר. הפנסים האחוריים יהיו שקועים במבנה ובמערך כמקובל באוטובוסים. כן יצויד הרכב בפנסי תאורת סימון צד לפי תקן EEC 91/663.

#### 4.14 צביעה וגימור

כל החלקים הדורשים צביעה, ינוקו תחילה במברשות פלדה להסרת חלודה וסיגי ריתוך ולאחר אישור המפקח, ייצבעו בשתי שכבות צבע עתיר אבץ ושכבה סופית בגוון שיקבע ע"י המזמין. צביעת חלקי אלומיניום, פח מגולוון ונירוסטה במידה ונדרשת, תהיה עם צבעים מתאימים לחומרים אלו.

#### 4.15 שונות

- 4.15.1 ארגז כלים חיצוני
- מאחורי המרכב יקבע תא לאחסון כלי הסוהרים, כלי נהג, כולל אמצעי נעילה. מימדי הארגז ומיקומו יועברו בעת הביצוע.
- 4.15.2 התקן אופן חילוף
- בחלקו האחורי של הרכב יורכב התקן אופן חילוף עם אמצעי נעילה ותוף כבל להרמה. מיקום ההתקן יקבע בעת הביצוע. ההתקן יהיה בצידו הימני של הרכב.
- 4.15.3 תקשורת פנים
- בין תא הסוהרים לתא הנהג יהיה קשר חוטי של מיקרופון ורמקול. כן תותקן מערכת התראה אור-קולית (זמזום) בתא הנהג, המופעלת מתא הסוהרים. הספק יתקין חווט ותשתית למערכת כריזה בתאום עם המזמין קודם הבצוע.
- 4.15.4 פגוש אחורי
- ברכב יותקן התקן הגנה תת רכבי כמפורט במפמ"כ מת"י 241.
- 4.15.5 מטפי כיבוי
- הרכב יצויד בשלשה (3) מטפי כיבוי 3 ק"ג. אחד (1) בתא הנהג, ושנים (2) בתא הסוהרים.
- 4.15.6 עזרה ראשונה
- הרכב יצויד בערכת עזרה ראשונה שתהיה בתא הסוהרים.

#### 4.16 דרישות חובה

- הרכב עם המרכב יעמדו בכל דרישות החובה לפני מסירת הרכב לשירות בתי הסוהר. **אלא** אם הוגדר אחרת במפרט.
- 4.17 רישוי הרכב יתבצע ע"י מחלקת תחבורה במשטרת ישראל בכפוף לכל האישורים והבדיקות המפורטים לעיל.

5 מחירי הספק יכללו את הפרוט הבא:

- 5.1 כל החומרים הישירים הדרושים לביצוע העבודה.
- 5.2 כל חומרי העזר לרבות אלקטרודות וצבע.
- 5.3 כל העבודות הדרושות לבית המלאכה ומחוצה לו.
- 5.4 ניוד הרכב לביצוע עבודות משלימות מחוץ לבית המלאכה.
- 5.5 הוצאות ישירות ועקיפות לבדיקות המפקח, תעודות מעבדה מוסמכת ואישור רישוי משטרת ישראל.
- 5.6 מיסים והיטלים מכל סוג שהוא.
- 5.7 עלות ביטוח ואגרות.
- 5.8 רווחי הספק.

**סידור מושבים**

**סידור המושבים למשאית 12 טון**

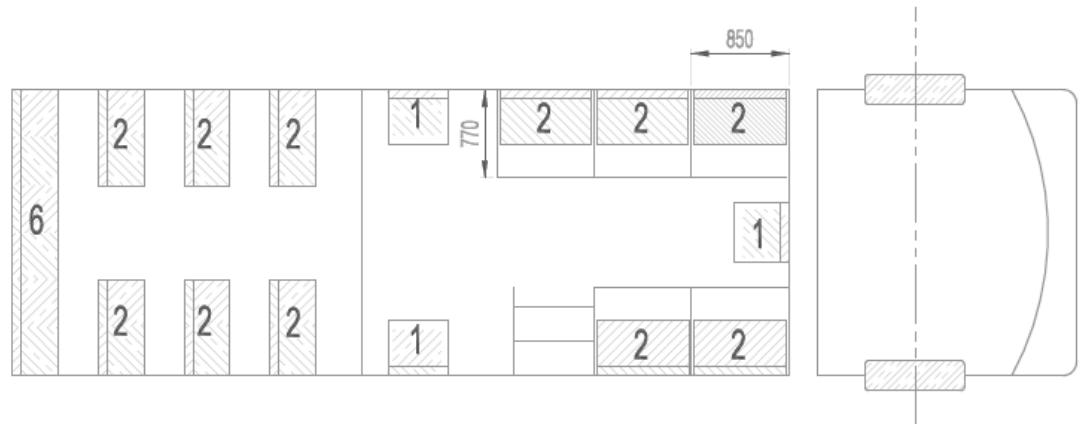

### 1. כללי

המרכב להובלה בקרור מבוקר ייבנה לפי כל כללי המקצוע ובהתאם לדרישות החובה של משרד התחבורה (עדכון אחרון). המרכב יתאים לכל דרישות תקן ישראלי מספר 1291 (יוני 2003), והדרישות הספציפיות המופיעות באופיון זה.

### 2. מפרט הרכב

הרכב יהיה מסוג משא, מותאם למשקל כולל של 12,000 ק"ג. מפרט שילדת הרכב וההתקנים בהם חייבים לעמוד מכללי הרכב, כגון: מערכת הבלימה, מערכת המתלים, מערכת ההיגוי, משקלים וכו', יהיו בהתאם לתקנות התעבורה ולדרישות החובה של משרד התחבורה.

מרחק סרנים (W.B): 5670 מ"מ. לפחות  
שלוחה אחורית של שלדת הרכב: 2235 מ"מ לפחות

### 3. יציבות

3.1. יציבות הרכב תחושב לפי השיטה בסעיף 5.2 בתקן ישראלי 1291 (2003).

3.2. גובה מרכז הכובד  $h$  לא יהיה גדול מ-  $h_0$  לפי הנוסחה:

$$h \leq h_0 = \frac{b}{1.1}$$

$b$  - המרווח המינימאלי בין מרכזי צמיגי הגלגלים החיצוניים של הרכב.

### 4. חישוב המאמצים במרכב.

4.1. חישוב המאמצים יהיה לפי כל הסעיפים 5.3, 5.3.1, 5.3.2, 5.3.3, 5.4, 5.5 בתקן 1291 (2003).

### 5. מכשור הרכב

המרכב יצויד במדי טמפרטורה ורשם טמפרטורה בהתאם לסעיף 3.3 בתקן ישראלי 1291 (2003), אשר יתאימו לכל מצבי מחיצת הפנים הניידת.

5.1. מד הטמפרטורה  
המרכב יצויד במדי טמפרטורה בהתאם לסעיף 3.3.1 בתקן ישראלי 1291 (2003), וסעיף 5 לעיל. היצרן יגיש למעבדה המוסמכת תעודת כיוול לאישורה.

## 5.2. רשם הטמפרטורה

המרכב יצויד ברשם טמפרטורה בהתאם לסעיף 3.3.2 בתקן ישראלי 1291 (2003), וסעיף 4 לעיל. היצרן יגיש למעבדה המוסמכת תעודת כיוול לאישורה.  
5.3. התרעה על חריגה בטמפרטורה המבוקרת.

המרכב יצויד ברשם טמפרטורה בהתאם לסעיף 3.3.3 בתקן ישראלי 1291 (2003), וסעיף 5 לעיל.  
6. אטימות

המרכב יעמוד בבדיקת אטימות לפי השיטה בסעיף 4.1 בתקן ישראלי 1291 (2003).  
7. בידוד טרמי

- 7.1. סיבולת אטימות דפנות המרכב לא תעלה על 30C.
- 7.2. מקדם מעבר החום K בתא ההקפאה יהיה קטן מ- 0.4 .
- 7.3. מקדם מעבר החום K בתא הקירור יהיה קטן מ- 0.7 .
- 7.4. במרכב תישמר טמפרטורת פנים ממוצעת של 180C- בתא ההקפאה (מחזית המרכב עד המחיצה הניידת).
- 7.5. בחלל הנותר תשמר טמפרטורה של 40C+ .

## 8. מערכת החשמל

- 8.1. בחזית המרכב בחלקו התחתון יותקן שקע להזנה חיצונית.
- 8.2. מערכת החשמל להזנה חיצונית תהיה בהתאם לפרק ו' בתקן ישראלי 1291 (2003).
- 8.3. היצרן יגיש את תרשים ומבנה מערכת החשמל לאישור מעבדה מוסמכת.

## 9. מרכב

המרכב יעוגן לשלדת משאית 12 טון שתסופק ע"י המזמין. מיקום המרכב יאפשר הרכנת תא נהג ללא הפרעה מיחידת הקירור וכן יבטיח כי העומס על הסרנים מתאים לדרישות יצרן הרכב, כאשר הרכב בעומס מלא.

9.1. חומרי המרכב  
המרכב יתאים למפרט מכון התקנים הישראלי מפמ"כ 39. החומרים והמבנה הפנימי יתאימו לסעיפים 3.1 ו- 3.2 בתקן 1291 (2003).

### 9.2. מידות חיצוניות:

- 9.2.1. אורך חיצוני של הארגז 8,000 מ"מ לפחות
- 9.2.2. רוחב חיצוני 2500 מ"מ.
- 9.2.3. שלוחה אחורית של הארגז כ- 320 מ"מ.

### 9.3. מידות פנימיות

- 9.3.1. אורך פנים : 7,840 מ"מ לפחות
- 9.3.2. רוחב פנים : 2,250 מ"מ.
- 9.3.3. גובה פנים : 2,200 מ"מ.

### 9.4. מבנה הארגז:

- 9.4.1 דפנות : עובי 80 מ"מ.
- 9.4.2 קיר קדמי : עובי 80 מ"מ.
- 9.4.3 גג : 80 מ"מ.
- 9.4.4 מבנה הפנלים :
- חיפוי חיפוי ופנימי של יריעות פיברגלס בעובי 2.0 מ"מ לפחות עם ציפוי גילקוט לבן.
  - חומר הבידוד יהיה פוליאוריתן בצפיפות של  $42\text{Kg/m}^3$ .
  - בתוך הפנלים יבוצעו חיזוקים פנימיים לגובה הפנל, מעץ משוריין בפיברגלס.
- 9.5 רצפה
- רצפת הארגז תהיה בעובי 120 מ"מ מפנל מבודד עם חיפוי עליון של עץ פיני ומעליהן חיפוי פוליאוריתן קשיח עמיד בשחיקה. המשטח יהיה מחוספס.
- 9.6 דלתות
- 9.6.1 דלתות בעובי 80 מ"מ.
- 9.6.2 מבנה הפנל ראה בסעיף 8.44 לעיל.
- 9.6.3 דלתות יהיה פרופיל אטימה בהיקף מגומי E.P.D.M.
- 9.6.4 צירי הדלתות והמנעולים יהיו מאיכות מעולה.
- 9.6.5 המרכב יהיה מצויד בשתי (2) דלתות מאחור עם זווית פתיחה של  $270^\circ$  ותפס נעילה במצב פתוח .
- 9.6.6 בכל אחד מצדי המרכב תהיינה שלש (3) דלתות עם זווית פתיחה של  $180^\circ$  ותפס נעילה במצב פתוח .
- 9.6.7 הדלתות יהיו שקועות ומוגנות בתוך מבנה המשקוף , הצירים שקועים ומוגנים בתוך מבנה המסגרת.
- 9.6.8 ליד הדלתות יהיה מאחז עליה לכל אורך הדלת.
- 9.6.9 מיקום הדלתות ראה בנספח מס.2.
- 9.7 מחיצת פנים ניידת
- 9.7.1 המרכב יצויד במחיצה פנימית ניידת מתרוממת עם אפשרות ויסות טמפרטורה.
- 9.7.2 המחיצה תנוע לאורך פנים המרכב על גבי 2 מסילות מגולוונות ותהיה מצוידת במערכת מיכנית דרוכת קפיץ שתאפשר הרמה, הורדה והזזה קדימה ואחורה על ידי אדם אחד.
- 9.7.3 ניתן יהיה לקבוע את המחיצה בכל נקודה לטורך פנים המרכב, כמו כן להרים את המחיצה ולקבוע אותה במקביל למישור התקרה.
- 9.7.4 במחיצה הניידת יהיו 3-4 מאווררים שיעבירו אוויר מתא ההקפאה לתא השני.
- 9.8 תאורת פנים
- 9.8.1 4 פנסי תאורה פלורוסנטית שקועים ומוגנים לאורך תקרת הארגז.
- 9.8.2 בתא הנהג יהיה מפסק עם ונורית בקורת לחיווי תאורה בארגז.

## 9.9 פסי קשירה

9.9.1 שתי (2) שורות פסי קשירה בגובה 700 מ"מ ו-1200 מ"מ.

## 9.10 מדפי ארגזים ללחם

9.10.1 בחלקו האחורי בגובה שלא יפריע להכנסת המזון, יותקנו מדפים להובלת אריזות לחם

## 9.11 דיגום חיצוני

9.11.1 המרכב והרכב יתאימו לכל דרישות תקנות התעבורה ( תאורת גובה, לוחות זוהרים, פגושים וכו').

9.11.2 בחלקו האחורי של המרכב בתוך שלדת הרכב יורכב התקן לעגלה ניידת.

9.11.3 בצדי השלדה יותקנו ארגזי כלים ומיכל מים לשימוש כללי.

9.11.4 בחזית הארגז בצדו הימני יותקן סולם קבוע בגובה 1,400-1,500 מ"מ.

9.11.5 התקן גלגל החילוף יהיה בצדו הימני של הרכב אלא אם יסוכם אחרת עם המזמין.

## 10. דופן הידראולית

10.1 הדופן תעמוד בדרישות מפמ"כ מת"י 299.

10.2 הדופן תהיה בכושר הרמה של 1500 ק"ג. הדופן תופעל ע"י תיבת בקרה ו/או שלט שיאפשר הרמה והורדה מצידו הימני של הרכב.

10.3 הדופן ואופן התקנתה יאושרו ע"י מעבדה מוסמכת של משרד התחבורה.

## מידות כלליות של המרכב

(מידות להתרשמות בלבד, מידות סופיות לפי סוג הרכב שיימסר ליצרן)

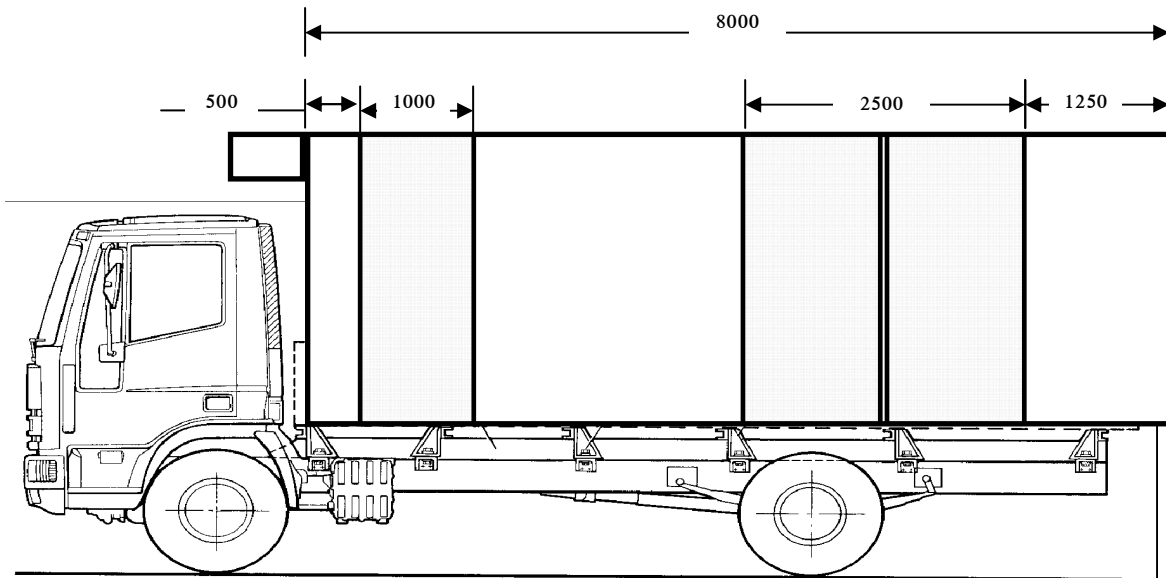

לתקנים ישראלים המתייחסים אליהם, ובהעדר תקנים ישראלים יתאימו לתקני ארץ המוצא.

11.2 לפני הזמנת החומרים, על הספק להתייעץ עם המפקח מטעם המזמין לקבלת אישור מוקדם לייעודם. המפקח יהיה רשאי לבדוק חומרים, או

חומרי עזר בכל שלבי העבודה. הספק מתחייב לא להשתמש בחומרים שלא אושרו ע"י המפקח מראש.

11.3 העבודה תבוצע ברמה מקצועית גבוהה. הספק מתחייב להעסיק לצורך העבודה עובדים מיומנים ומקצועיים במספר הדרוש לצורך סיום העבודה במועד הנקוב באופיון.

## **12. בדיקות וביקורות**

- 12.1 כל העבודות והחלקים השונים ייבחנו ע"י מעבדה מוסמכת בתדירות שתקבע על ידה. כל ההוצאות הכרוכות בבדיקות אלה, יכוסו וישולמו ע"י הספק.
- 12.2 על הספק להמציא תעודת מעבדה מוסמכת מטעם משרד התחבורה, על טיב המוצר ורמת ביצוע העבודה.
- 12.3 עם גמר הביצוע מתחייב הספק לדאוג לאישור רישוי הרכב ע"י משטרת ישראל.
- 12.4 כל ההוצאות הישירות והעקיפות הכרוכות בהליך זה ולפי סעיף 5 להלן ישולמו ע"י הספק.

## **13. שינויים בהיקף העבודה**

- 13.1 המזמין שומר לעצמו את הזכות לשנות, להוסיף או לגרוע מהיקף העבודה בשיעור של 25% הכול לפי ראות עיניו.
- 13.2 מרכיבי המחירים של המפרט ישמשו בסיס לחיוב שינויים ותוספות לעבודות נוספות שהספק יידרש לעשותן ובהתאם לחלק העבודה היחסי מעבר לערכה לפי הצעת הספק ובכפוף להחלטת המזמין.
- 13.3 מחיר עבודות החורגות מהמפרט למעלה מ- 25% מערך העבודה, ייקבע הדדית לפי עבודות דומות והעדרן לפי מחירי השוק בעת הביצוע ובכפוף לניהול מו"מ עם הספק ולהחלטת המזמין.
- 13.4 הספק ינהל רישום עבודות וחומרים החורגים מהמפרט ויקבל אישור הסכמת המפקח על כך בכתב ומראש. לא יוכרו לתשלום כל חריגות שנעשו על דעת הספק ללא תאום ואישור מראש כנ"ל.

## **14. אחריות**

- 14.1 הספק אחראי לפעולתו התקינה של המרכב על ידו, לטיב החומרים, המכלולים והעבודה למשך שנה אחת מיום מסירתו למזמין, לשביעות רצון המזמין.
- 14.2 העובדה שהמפקח הביע דעתו בעת בחירת החומרים והמכללים או שאישר את העבודה, אינה משחררת את המבצע מאחריותו זו.
- 14.3 הספק יבטח את הרכב שיועבר אליו לצורך הרכבת המרכב, ביטוח מקיף לתקופה מיום ההזמנה ועד למסירת הרכב והפעלתו במסגרת ייעודו לשביעות רצון המזמין. הספק יהיה אחראי לכל נזק ישיר או עקיף שייגרם לרכב ובגללו בתקופה זו.

## 15. מחירים

מחירי הספק יכללו את הפרוט הבא :

- 15.1. כל החומרים הישירים הדרושים לביצוע העבודה.
- 15.2. כל חומרי העזר לרבות אלקטרודות וצבע.
- 15.3. כל העבודות הדרושות לבית המלאכה ומחוצה לו.
- 15.4. ניווד הרכב לביצוע עבודות משלימות מחוץ לבית המלאכה.
- 15.5. הוצאות ישירות ועקיפות לבדיקות המפקח, תעודות מעבדה מוסמכת ואישור רישוי משטרת ישראל.
- 15.6. מיסים והיטלים מכל סוג שהוא.
- 15.7. עלות ביטוח ואגרות.
- 15.8. רווחי הספק.

## נספח ז' 2 (סל 2)

### טבלת נתונים טכניים לרכב 12 טון

		דגם הרכב המוגש (שלדה)
		רוחב צמיג
		מרחק בין צמיגים על סרן קדמי
	יש .....	בקרת יציבות ESP
	אין .....	
	יש .....	בולמי זעזועים אחי' עם כריות אוויר
	אין .....	
	יש .....	מערכת ASR
	אין .....	
		מומנט קג"מ/סל"ד
		נפח מנוע
		הספק בכ"ס/סל"ד
		רדיוס סיבוב בין מדרכות
	כן/ לא	תדלוק עם אוריאח
		מראות בכיוון חשמלי
		קיבולת מיכל הדלק
		מספר בוכנות
		מספר הילוכים
		מצבר
		הספק אלטרנאטור באמפר
		הספק בלימה לבלם מנוע/מאיט
		כריות אוויר במתלים ( לציינ מס' כריות לסרן)
	יש .....	מערכת בקרה לזינוק בעלייה
	אין .....	
		חלוקת בלמים אלקטרונית
		סוג מתלים קד' ואחורי
		נעילה חשמלית
		צריכת דלק (ק"מ לליטר)
		קיבולת מיכל גז (לרכב מונע בגז)

		צריכת גז (לרכב מונע בגז)
		מידות צמיג
		משקל מורשה מרבי כולל נוזלים

**נספח ז'3**

**הצעת מחיר למשאית קבוצת משקל: 12 - טון (סל 2)**

מחיר מחירון (בשקלים חדשים) לשלדת משאית עם אביזרים סטנדרטיים הכלולים במחיר-

דגם א': מחיר שלדת משאית ..... ₪

אחוז הנחה לשילדה % .....

דגם ב' הצעה לרכישת משאית קבוצת משקל: 12 טון. להסעת אסירים.

מחיר במט"ח שלדת משאית לסל 2 .....

אחוז הנחה לשילדה % .....

מחיר ארגז להובלת אסירים לסל 2 : ..... ₪.

מחיר שילדה במט"ח להובלה בקרור. 12 טון .....

אחוז הנחה לשילדה % .....

מחיר המרכב לתא קרור ..... ₪.

סה"כ מחיר ..... ₪.

שער החליפין של היורו ביום ההצעה ביחס לש"ח. 1 יורו = ..... ₪.

**\*אופציה לתוספות (מחיר בשקלים חדשים)**

תא נוחות	מערכת האטה/ריטרדר	ערכת גרירה	תא צוות	מפרש כוח	כריות מאחור אוויר	ת"ה אוט" / רובוטית	התוספת
							מחיר

נא לפרט את האופציות הקיימות למרחקי הסרנים ותוספת עלות לכל סוג :

א. מרחק סרנים ..... מ"מ תוספת מחיר ..... ₪

ב. מרחק סרנים ..... מ"מ תוספת מחיר ..... ₪

נא לפרט אביזרים הכלולים במחיר כגון: חלונות חשמל, נעילה מרכזית, וכו' :

**מחיר מחירון במט"ח לשלדת משאית מונעת בגז עם אביזרים סטנדרטיים הכלולים**

**במחיר:** \_\_\_\_\_

על המציע למלא מחירים לכל הסעיפים במידה וקיימת אופציה כזאת. במידה ויש אופציה לתיבת הילוכים אחרת עם מספר הילוכים גדול יותר, יש לרשום את מספר ההילוכים.

**נספח ז'4 (סל 2)**

**הצעה להסכם תחזוקה לפי אגורות לק"מ עד 400,000 ק"מ מסחרי אחוד/משאית  
קבוצת משקל: 12 טון (סל 2) עבור מינהל הרכב**

<u>מחיר בא"ג (ללא מע"מ)</u>	<u>(מרווח ק"מ)</u>
_____	מ- 0 עד 40,000
_____	מ- 40,001 עד 80,000
_____	מ- 80,001 עד 120,000
_____	מ- 120,001 עד 160,000
_____	מ- 160,001 עד 200,000
_____	מ- 200,001 עד 240,000
_____	מ- 240,001 עד 280,000
_____	מ- 280,001 עד 320,000
_____	מ- 320,001 עד 360,000
_____	מ- 360,001 עד 400,000

**הצעה להסכם תחזוקה לפי אגורות לק"מ עד 960,000 ק"מ למשאית קבוצת משקל:  
12 טון (סל 2) עבור השב"ס**

<u>מחיר בא"ג (ללא מע"מ)</u>	<u>(מרווח ק"מ)</u>
_____	מ- 0 עד 120,000
_____	מ- 120,001 עד 240,000
_____	מ- 240,001 עד 360,000
_____	מ- 360,001 עד 480,000
_____	מ- 480,001 עד 600,000
_____	מ- 600,001 עד 720,000
_____	מ- 720,001 עד 840,000
_____	מ- 840,001 עד 960,000



## נספח ז'6 (סל 2)

הצעת מחיר לשרותי תחזוקה – תיקון בודד (מינהל הרכב, משטרה, שב"ס) למשאית

קבוצת משקל: 12 - טון 4 צילינדר (סל 2)

(ההנחות זהות לכל קבוצות המשקל)

מחיר שעת עבודה \_\_\_\_\_ ₪

% הנחה ממחיר חלפים.

% הנחה ממחיר שמנים.

% הנחה ממחיר שעת עבודה בתיקוני תאונות מעל 800 ₪

% הנחה ממחיר חלפים בתיקוני תאונות מעל 800 ₪

אחוז הנחה לרכישה מרוכזת של חלפים למלאי % \_\_\_\_\_.

\* בכל מקרה, מחיר שעת עבודה יהיה זהה בכל המוסכים המצוינים בנספח א'.

\* בכל מקרה, מחיר שעת עבודה יהיה זהה בכל המוסכים שבנספח א'.

### אחריות

אחריות(נא לפרט)- \_\_\_\_\_

\_\_\_\_\_

אחריות מצבר: \_\_\_\_\_

אחריות רדיו \_\_\_\_\_

## נספח ז' 7

שעתון למשאית קבוצת משקל: 12 - טון (סל 2)

מספר קטלוגי	מחיר חלק	שעתון	חלק
			מגן אחורי
			מגן קדמי
			מראות צד שמאל
			מראות צד ימין
			פנס קדמי
			פנס אחורי
			כנף קדמי שמאלי
			כנף קדמי ימני
			מצנן מים
			מכסה מנוע קדמי
			מזגן על כל מרכיביו
			מנוע
			דלת קד' ימנית
			דלת קד' שמאלית
			תיבת הילוכים
			תא נהג
			<b>סה"כ</b>

המחירים כוללים מע"מ וללא הנחה הבדיקה תתבצע בהפחתת ההנחה שתינתן בהצעה.

מובהר בזאת כי המונח "חלפים" כולל בתוכו גם מוצרי תעבורה העומדים בדרישות איכות והתאמה כאמור בצו לפי סעיף 50ב' לחוק ההגבלים העסקיים, התשמ"ח-1988 בעניין יבואני הרכב.

### נספח ח' (סל 3) - אופיון למשאיות 15 טון 4X4 – למשטרה – לדיגום מכת"ז

על המשתתף במכרז להגיש הצעות לכלי רכב העומדים בקריטריונים הבאים :

- א. משאיות במשקל כולל 15 טון, בהנעה 4X4.
- ב. קבינת נהג מעל המנוע -קבינת "טלוויזיה".
- ג. דגמי 2011 ואילך, העומדים בתקן יורו 5.
- ד. במידה ונדרש תידלוק אוריאה, יבואן הרכב יתכנת את מחשב הרכב כך שחוסר באוריאה לא יגרום לירידה בביצועי המנוע.
- ה. הספק מנוע של 280 כח סוס לפחות.
- ו. תיבת הילוכים ידנית עם אופציה לתיבה רובוטית/אוטומאטית ;
- ז. בלם מנוע ; עם אופציה לריטרדר.
- ח. מרחק סרנים-, לא יותר מ-3300 מ"מ. עם אופציה לרכישה עתידית של מרחק סרנים שונה.
- ט. סרן אחורי דבל-גינט.
- י. סרן קדמי בעל כושר העמסה של 6100 ק"ג לפחות.
- יא. כל החישוקים כולל הגלגל הרזרבי בקוטר 22.5" לפחות, ובפרופיל עם גבנון- Safety Hump על מנת לאפשר התקנת Runflat .
- יב. תא נהג בודד, עם אופציה לתא צוות ותא נוחות (קבינה וחצי).
- יג. מזגן אוויר ;
- יד. חלונות חשמליים
- טו. רדיו דיסק MP3
- טז. אימוביליזר ;
- יז. נעילה מרכזית עם שלט ;
- יח. מראות חשמליות כולל הפשרה ;
- יט. תאי אחסון-דשבורד עליון לרוחב קבינת התא בחלקו העליון, להתקנת מכשור
- כ. **צינור פליטה תחתון מצד שמאל של הרכב אחרי הסרן האחורי ;**
- כא. כונס האוויר למנוע לא יבלוט מעל גובה תא הנהג, או שיהיה מתחת לשילדה.
- כב. מושב נהג עם מנגנון לכיוונון משקל הגוף.
- כג. מושב נוסע יחיד ליד הנהג.
- כד. מנגנון הדלקה וכיבוי אורות אוטומטי (ממולייט) ;
- כה. מערכת בלמים עם A.B.S ;
- כו. מערכת יציבות בלימה
- כז. מערכת בלימה אלקטרונית.
- כח. מערכת חשמל 24V , עם אלטרנטור בזרם של 120A לפחות.
- כט. מצברי הרכב בהספק של 2 X12V / 165 Ah .
- ל. צבע קבינה לבן.

### נספח ח' א (סל 3) - אופיון למשאיות 15 טון 4X2

על המשתתף במכרז להגיש הצעות לכלי רכב העומדים בקריטריונים הבאים :

- א. משאיות במשקל כולל 15 טון, בהנעה 4X2.
- ב. קבינת נהג מעל המנוע -קבינת "טלוויזיה".
- ג. דגמי 2011 ואילך, העומדים בתקן יורו 5.
- ד. הספק מנוע של 240 כח סוס לפחות.
- ה. תיבת הילוכים ידנית עם אופציה לתיבה רובוטית/אוטומאטית ;
- ו. בלם מנוע ; עם אופציה לריטרדר.
- ז. מרחק סרנים-, 6000 מ"מ לפחות. עם אופציה לרכישה עתידית של מרחק סרנים שונה.
- ח. סרן אחורי דבל-גינט.
- ט. סרן קדמי בעל כושר העמסה של 5,500 ק"ג לפחות.
- י. כל החישוקים כולל הגלגל הרזרבי בקוטר "19.5 לפחות.
- יא. תא נהג בודד, עם אופציה לתא צוות ותא נוחות (קבינה וחצי).
- יב. מזגן אוויר ;
- יג. חלונות חשמליים
- יד. רדיו דיסק MP3
- טו. אימובילייזר ;
- טז. נעילה מרכזית עם שלט ;
- יז. מראות חשמליות כולל הפשרה ;
- יח. צינור פליטה תחתון .
- יט. מושב נהג עם מנגנון לכיוון משקל הגוף.
- כ. מושב נוסע יחיד ליד הנהג.
- כא. מנגנון הדלקה וכיבוי אורות אוטומטי (ממוליט) ;
- כב. מערכת בלמים עם A.B.S ;
- כג. מערכת יציבות בלימה
- כד. מערכת בלימה אלקטרונית.
- כה. מערכת חשמל 24V , עם אלטרנטור בזרם של 100 אמפר/שי לפחות.
- כו. צבע קבינה לבן.

**נספח ח' 1 (סל 3)**

טבלת נתונים טכניים לרכב 14.9-15.5 טון

		דגם הרכב המוגש (שלדה)
		רוחב צמיג
		מרחק בין צמיגים על סרן קדמי
	יש .....	בקרת יציבות ESP
	אין .....	
	יש .....	בולמי זעזועים אחי עם כריות אוויר
	אין .....	
	יש .....	מערכת ASR
	אין .....	
		מומנט קג"מ/סל"ד
		נפח מנוע
		הספק בכ"ס/סל"ד
		רדיוס סיבוב בין מדרכות
	כן/ לא	תדלוק עם אוריאח
		מראות בכיוון חשמלי
		קיבולת מיכל הדלק
		מספר בוכנות
		מספר הילוכים
		מצבר
		הספק אלטרנאטור באמפר
		הספק בלימה לבלם מנוע/מאיט
		כריות אוויר במתלים ( לציין מס' כריות לשרן)
	יש .....	מערכת בקרה לזינוק בעלייה
	אין .....	
		חלוקת בלמים אלקטרונית
		סוג מתלים קדי ואחורי
		נעילה חשמלית
		צריכת דלק (ק"מ לליטר)

		קיבולת מיכל גז (לרכב מונע בגז)
		צריכת גז (לרכב מונע בגז)
		מידות צמיג
		משקל מורשה מרבי כולל נוזלים

**נספח ח'2**

הצעת מחיר למשאית - קבוצת משקל: 15.5-14.9 טון (סל 3)

**מחיר מחירון (בשקלים חדשים) לשלדת משאית עם אביזרים סטנדרטיים הכלולים במחיר:**

דגם א': מחיר במט"ח שלדת משאית רגילה .....

אחוז הנחה לשילדה % .....

דגם ב': מחיר שלדת משאית במט"ח 4X4 עבור מכונית להתזת מים (מכת"ז) .....

אחוז הנחה לשילדה % .....

דגם ג': מחיר מחירון במט"ח לשלדת משאית מותאם לפינוי אשפה בעל מתלים מחוזקים .....

אחוז הנחה לשילדה % .....

שער החליפין של המט"ח ביום ההצעה ביחס לש"ח. 1 יורו/דולר = ..... ₪ .

אופציה לתוספות (מחיר בשקלים חדשים)

תא נוחות	מערכת האטה/ריטרדר	ערכת גרירה	תא צוות	מפרש כוח	כריות אוויר מאחור	ת"ה רבוטית/ אוטומאטית	התוספת
							מחיר

נא לפרט את האופציות הקיימות למרחקי הסרנים ותוספת עלות לכל סוג :

- א. מרחק סרנים ..... מ"מ תוספת מחיר ..... ₪
- ב. מרחק סרנים ..... מ"מ תוספת מחיר ..... ₪
- ג. מרחק סרנים ..... מ"מ תוספת מחיר ..... ₪
- ד. מרחק סרנים ..... מ"מ תוספת מחיר ..... ₪

נא לפרט אביזרים הכלולים במחיר כגון: חלונות חשמל, נעילה מרכזית, וכו' :

**\*מחיר מחירון במט"ח לשלדת משאית מונעת בגז עם אביזרים סטנדרטיים הכלולים**

**מחיר:** \_\_\_\_\_

אחוז הנחה לשילדה % .....

שער החליפין של המט"ח ביום ההצעה ביחס לש"ח. 1 יורו/דולר = ..... ₪ .

\*על המציע למלא מחירים לכל הסעיפים במידה וקיימת אופציה כזאת.

**נספח ח'3**  
**אופציה לתוספת לדגם ב' עבור מכת"ז (סל 3)**

מחיר	הדרישה
	דמי שימוש במתקן היבואן לצורך התקנות ע"י ספקים חיצוניים.
	הספקה והתקנת לוחיות רישוי משטרתיות, כולל מסגרת פלסטיק דגם משרה/מג"ב הלוחיות האזרחיות יימסרו למשטרה.
	אספקה והתקנת פנס קריאה עם זרוע גמישה באורך 200 מ"מ לפחות ;
	אספקה והתקנת פטיש חילוץ ;
	התקנת גשר תאורה כולל מתאמי חיבור לגג ומע' חשמל (יסופק ע"י המשטרה).
	התקנת מטף כיבוי אש עם מחזיק.
	אספקה והתקנת מתקן מחזיק מכשיר קשר ומע' כריזה ;
	דיבורית בלוטוס בהתקנה מקומית.
	אספקה והתקנת חיווט להתקן דלקן
	אספקה והתקנת כיסוי הגה.
	אספקה סט נורות ופיוזים.
	אספקה והתקנת כרית מרופדת לחיבור טלפון סלולרי כולל עריסה אוניברסלית.
	התקנת מע' רישום נסיעות כפתור חכם (יסופק ע"י המשטרה).

#### נספח ח' 4

הצעה להסכם תחזוקה לפי אגורות לק"מ עד 400,000 ק"מ למשאית - קבוצת משקל:  
14.9-15.5 טון (סל 3)

<u>מחיר בא"ג (ללא מע"מ)</u>	<u>(מרווח ק"מ)</u>
_____	מ- 0 עד 40,000
_____	מ- 40,001 עד 80,000
_____	מ- 80,001 עד 120,000
_____	מ- 120,001 עד 160,000
_____	מ- 160,001 עד 200,000
_____	מ- 200,001 עד 240,000
_____	מ- 240,001 עד 280,000
_____	מ- 280,001 עד 320,000
_____	מ- 320,001 עד 360,000
_____	מ- 360,001 עד 400,000



## נספח ח'6

### הצעת מחיר לשרותי תחזוקה – תיקון בודד (מינהל הרכב, משטרה, שב"ס) למשאית

#### -קבוצת משקל: 15.5-14.9 טון (סל 3)

(ההנחות זהות לכל קבוצות המשקל)

מחיר שעת עבודה ₪ \_\_\_\_\_

% הנחה ממחיר חלפים.

% הנחה ממחיר שמנים.

% הנחה ממחיר שעת עבודה בתיקוני תאונות מעל 800 ₪

% הנחה ממחיר חלפים בתיקוני תאונות מעל 800 ₪

אחוז הנחה לרכישה מרוכזת של חלפים למלאי % \_\_\_\_\_.

\*בכל מקרה, מחיר שעת עבודה יהיה זהה בכל המוסכים המצוינים בנספח א'.

#### מחיר שעת עבודה וחלפים – תיקון בודד ליחידות נילוות (רשויות מקומיות ועוד).

(ההנחות זהות לכל קבוצות המשקל)

מחיר שעת עבודה. ₪ \_\_\_\_\_

% הנחה ממחיר חלפים.

% הנחה ממחיר שמנים.

% הנחה ממחיר שעת עבודה בתיקוני תאונות מעל 800 ₪ ;

% הנחה ממחיר חלפים בתיקוני תאונות מעל 800 ₪ ;

אחוז הנחה לרכישה מרוכזת של חלפים למלאי \_\_\_\_\_.

\*בכל מקרה, מחיר שעת עבודה יהיה זהה בכל המוסכים שבנספח א'.

#### אחריות

אחריות(נא לפרט)- \_\_\_\_\_

\_\_\_\_\_

אחריות מצבר: \_\_\_\_\_

אחריות רדיו \_\_\_\_\_

## נספח ח'7

שעתון למשאית - קבוצת משקל: 15.5-14.9 טון (סל 3)

מספר קטלוגי	מחיר חלק	שעתון	חלק
			מגן אחורי
			מגן קדמי
			מראות צד שמאל
			מראות צד ימין
			פנס קדמי
			פנס אחורי
			כנף קדמי שמאלי
			כנף קדמי ימני
			מצנן מים
			מכסה מנוע קדמי
			מזגן על כל מרכיביו
			מנוע
			דלת קד' ימנית
			דלת קד' שמאלית
			תיבת הילוכים
			תא נהג
			סה"כ

המחירים כוללים מע"מ וללא הנחה הבדיקה תתבצע בהפחתת ההנחה שתינתן בהצעה.

מובהר בזאת כי המונח "חלפים" כולל בתוכו גם מוצרי תעבורה העומדים בדרישות איכות והתאמה כאמור בצו לפי סעיף 150ב' לחוק ההגבלים העסקיים, התשמ"ח-1988 בעניין יבואני הרכב.

## נספח ט' (סל 4)

### אפיון לטיולית 18 טון עם מרכב להסעת אסירים עבור שב"ס

1. כללי

- 1.1 דגמי הרכב המוצע יהיה משנת 2011 ואילך, העומדים בתקן יורו 5 ;
- 1.2 תיבת הילוכים מכנית עם אופצייה לשילוב רובוטי, בפיקוד מחשב;
- 1.3 מאיט;
- 1.4 מרווח סרנים -6300 מ"מ לפחות
- 1.5 שלוחה אחורית -2775 מ"מ לפחות
- 1.6 גובה מרכז הכובד [ h ] לא יהיה גדול מ-  $h_0$  לפי הנוסחה:

$$h \leq h_0 = \frac{b}{1.1}$$

- 1.7 b - המרווח בין מרכזי צמיגי הגלגלים החיצוניים של הרכב.

1.8 תא נהג בודד.

1.9 מזגן;

1.10 רדיו MP3;

1.11 אימובילייזר;

1.12 נעילה מרכזית עם שלט;

1.13 מראות חשמליות כולל הפשרה;

1.14 צינור פליטה תחתון;

1.15 מנגנון התראה לאורות דולקים (ממולייט);

1.16 מערכת בלמים עם A.B.S;

1.17 מערכת ESP

1.18 מערכת בלימה אלקטרונית;

2. אופיון

- 2.1 אופיון זה מתייחס למרכב טיולית להסעת אסירים במשקל כולל של 18 טון.
- 2.2 בנית המרכב והשינויים ברכב יבוצעו ע"י יבואן הרכב או קבלן משנה מטעמו להלן ה"ספק".
- 2.3 מרכב הטיולית ייבנה לפי כל כללי המקצוע ובהתאם לדרישות החובה לטיוליות של משרד התחבורה (עדכון אחרון)
- 2.4 הרכב בתצורתו הסופית ייבדק ע"י מעבדה מוסמכת של משרד התחבורה כפי שיקבע המזמין. אישור המעבדה המוסמכת יהיה תנאי לאישור הרכב והדיגום.
- 2.5 היצרן יציג אישור מעבדה מוסמכת של משרד התחבורה על התאמת הטיולית בתקן ECE 66.

- 2.6 אישור המעבדה המוסמכת יכלול אישור על יציבות הרכב במהירות של 80 קמ"ש לפחות.
- 2.7 מפרט שילדת הרכב והתקנים בהם חייבים לעמוד מכללי הרכב, כגון: מערכת הבלימה, מערכת המתלים, מערכת ההיגוי, משקלים וכו', יהיו בהתאם לתקנות התעבורה ולדרישות החובה של משרד התחבורה.
- 2.8 מפרט הרכב חייב לעמוד בנוסף לאמור לעיל גם בדרישות הספציפיות לטיוליות, המפורטות בחוברת "דרישות חובה לטיוליות של משרד התחבורה" - עדכון אחרון.
- 2.9 הרכב מיועד לנסיעה של כ- 500 ק"מ ליום, וכ-10,000 ק"מ לחודש.
- 2.10 האחראיות שתינתן לרכב תהיה על כל מכלול הרכב כולל הדיגום, כפי שמקובל לגבי הרכב הבסיסי.
- 2.11 לפני הגשת הצעות המחיר יערך סיור ספקים בו יוצגו כלי הרכב הקיימים, להכרת מכללי הדיגום השונים בכלי הרכב. השתתפות בסיור הספקים הינו תנאי להגשת הצעת המחיר.
- 3. אישורים ובדיקות לכל הדגמים**

- 3.10 על הספק לקבל אישור שירות בתי הסוהר לקבלני המשנה של הספק. קבלן המשנה יהיה מורשה על ידי משרד התחבורה לבניית מרכבים.
- 3.11 הספק יעביר אישור על התאמת הרכב המיועד לדיגום, לדרישות החובה של משרד התחבורה.
- 3.12 לפני תחילת העבודה יעביר הספק שרטוט הרכבה כללי המתאר את מיקום המחיצות, מבנה הקשתות, מושבים, פתחי מילוט ומידות כלליות.
- 3.13 בגמר הייצור יעביר הספק שקילות(עומס כללי, עומס על סרן קדמי, עומס על סרן אחורי) ושרטוט חלוקת משקלים מפורטת של הרכב לצורך רישוי. שרטוט זה יאושר ע"י מעבדה מוסמכת של משרד התחבורה.
- 3.14 הספק יעביר אישור מעבדה מוסמכת ע"י משרד התחבורה לחומרי הבידוד והציפוי.
- 3.15 הספק יעביר אישור מעבדה מוסמכת ע"י משרד התחבורה לעיגון המושבים והתקנת חגורות הבטיחות.
- 3.16 הרכב ייבדק ויבחן בשלבי העבודה השונים ע"י נציג משטרת ישראל ושירות בתי הסוהר עד לאישור הסופי על ידם.
- 3.17 רישוי הרכב יתבצע ע"י מחלקת תחבורה במשטרת ישראל בכפוף לכל האישורים והבדיקות המפורטים לעיל.
- 3.18 בהצעת המחיר יש לכלול את מחיר השלדה ומחיר המרכב בנפרד. במחיר המרכב יש לכלול את המרכיבים הבאים: מחיר תא השרותים, מחיר מושבי סוהרים, מחיר מושבי אסירים, מחיר מזגן.

#### 4. המרכב

- 4.1 עיגון המרכב לשלדת רכב הטיולית
- 4.2 עיגון המרכב לשלדת הטיולית יהיה בהתאם לסעיפים 4.6, 4.8 בדרישות חובה לטיוליות של משרד התחבורה ויתאים למשקלו הכללי של המרכב.
- 4.3 עיגון המרכב לרכב יבוצע רק לאחר אישור בכתב מהמזמין.
- 4.4 העיגון יהיה עפ"י הוראות יצרן הרכב ויאושר על ידו.
- 4.5 אופן העיגון ייבדק ויאושר ע"י מעבדה מוסמכת לרכב ע"י משרד התחבורה.

#### 5. רצפת המרכב

- 5.1 על קורות שלדת הרכב יונחו קורות אורך, שיבטיחו יחד עם קורות הרוחב גובה מספיק לרצפה ישרה מעל אזור הגלגלים.
- 5.2 קורות הרוחב תהיינה במרווח של כ-400 מ"מ תוך הקפדה על קיום גומחת מרווח מעל לצמיגי הרכב האחוריים.
- 5.3 ריתוכי קורות הרוחב יהיו לאורך קורות הרוחב בלבד. על קורות הרוחב תרותך רצפה מפח מרוג בעובי 4 מ"מ.

#### 6. קשתות

- 6.1 המרכב יצויד בקשתות אשר יהיו חלק ממבנה הדופן אשר תחובר לכל אורכה לרצפת המרכב.
- 6.2 עמוד הקשת יהיה מפרופיל RHS 40X80 בעובי 2.2 מ"מ. ובתקרה מפרופיל RHS 40X40X2.2 ושיפוע מינימלי של 50 מ"מ.
- 6.3 באזור המחיצות הקשת תהיה מפרופיל RHS 40X80 בעובי 2.2 מ"מ. השלד יחובר בקורות אופקיות רוחביות לחיבור כל הקשתות והתקן מיזוג האוויר.

#### 7. דפנות

- 7.1 חישוב חוזק הדפנות יהיה בהתאם לסעיף 4.7 בדרישות חובה לטיוליות של משרד התחבורה.
- 7.2 דפנות השלד יצופו מבחוץ בפח צבוע בתנור בעובי 0.8 - 1 מ"מ באמצעות מסמרות (פופים) או בהדבקה.
- 7.3 הדפנות ימולאו בלוחות בידוד לא דליק "פלציב" 40 מ"מ או חומר זהה ויאטמו בציפוי פנים בפח 0.8 מ"מ, צבוע מקורית בצבע אפוי ויהודקו באמצעות מסמרות (או הדבקה) כדוגמת הפח החיצוני.
- 7.4 דופן קדמית – דופן בעובי 1.5 מ"מ עם צלעות חיזוק. הדפן תהיה עם חלון הזזה קדמי עם סגר בגודל (זכוכית) 570X390 מ"מ מול החלון האחורי של תא הנהג. ציפוי הדופן יהיה כדוגמת דפן הצד.
- 7.5 דופן אחורית – דופן עם פח חיצוני 1.5 מ"מ. המבנה והחומרים בדופן זו זהים לאחרות. בחלק התחתון (משאית 12,000 ק"ג בלבד) ייבנה תא חפצים

- לסוהרים יש לעבד קורות שלד דופן זו דוגמת הדפנות האחרות. דלת התא תהיה עם בריח מסחרי ושרשרת תליה מחוברת לוו במצב פתוח.
- 7.6 דופן פנים – המרכב יחולק לשני אזורים של תאי אסירים ותא סוהרים אחד. בדופן הפנים תהיה דלת מעבר לתא האסירים הגדול האחורי.
- 7.7 הדלת תהיה עם שלשה צירים ותתאפשר זווית פתיחה עד למעצור. הפתיחה של הדלתות תהיה לכוון תא הסוהרים. בדלת בחלקה התחתון יהיה אשנב עם סגירה בגודל 12x30 ס"מ.
- 7.8 בדופן ימצאו חלונות הצצה בגודל 65 X 60 ס"מ מסורגים בפרופיל 30x30 ובמרווח של 5 ס"מ ביניהם. חלונות ההצצה יכוסו ב"פוליקרבונט" שקוף בעובי 6 מ"מ.
- 7.9 שלד הדופן יבנה מפרופיל 30 X 30 עם פרופילי חיזוק ויצופו בפח 0.8 מ"מ.
- 7.10 חיזוק דומה יבוצע במבנה הדלת. נעילת דלת המחיצה תהיה באמצעות מנעול דגם אהרוני + מנעול תליה. תותקן שרשרת עצירה לפתיחה משתנה.

#### 8. תקרה וגג

- 8.1 התקרה תבנה מקשתות עיליות במרווחים עד 1 מ'. קשתות אלה יצופו בפח מגולוון עובי 1.5 מ"מ שיותאם לרדיוס הקשת ויסתיים במרזבון בשני קצותיו.
- 8.2 פנים התקרה יבודד באופן דומה לדפנות תוך הקפדה על הצמדת חומר הבידוד באמצעות ציפוי חלקי.
- 8.3 קשתות הגג יחוברו ב – 5 קטעי קורות אורך לכל אורך המרכב. בגג תותאם מסגרת עיגון ליחידת מיזוג האוויר.

#### 9. חומר בידוד וציפוי

- 9.1 כל חומרי הבידוד והציפוי (כולל מושבים) יהיו מחומרים מעכבי בעירה וללא חומרים רעילים.
- 9.2 הספק יידרש להמציא אישורים לגבי היות החומרים מעכבי בעירה וללא חומרים רעילים. אישורים אלה יבדקו ע"י מעבדה מוסמכת ע"י משרד התחבורה.

#### 10. תאי אסירים

- 10.1 תאי אסירים קדמיים
- 10.1.1 ברכב יבנו תאי אסירים אשר יכילו שני אסירים בכל תא. דלתות התאים יכילו פתח הצצה זהה לפתח ההצצה בדופן וכן מבנה הדלת יהיה זהה בשאר האביזרים. יש להקפיד כי ידיות מנעולי הטריקה יהיו במבנה שלא יפגע בלוח השקוף בעת הפתיחה.
- 10.1.2 סידור פנימי ומערך התאים במרכב כולל כמות נוסעים בכל תא יהיה בהתאם לשרטוט בסוף נספח זה.

- 10.2.1 דלת כניסה – דלת כניסה תהיה מדגם אוטובוס הנפתחת כלפי פנים. הדלת עם חלונות זכוכית, פתיחת הדלת תתאפשר מתא הנהג ותא הסוהרים.
- 10.2.2 דלת תאי אסירים – הדלת תותקן ע"ג שלשה צירים.
- 10.2.3 לדלת יהיה מנגנון טריקה ובנוסף התקן למנעול מסוג "מולטילוק" בתוך רתק. (יורכב מתלה למנעול כאשר אינו בשימוש).
- 10.2.4 לדלת תחובר שרשרת לעצירת פתיחת הדלת. בתחתית הדלת (למעט הדלת לתא האחורי) יהיה פתח עם כיסוי מאובטח להרכבת אזיקים שינעל עם מנעול בריח.
- 10.2.5 גודל הפתח והמנעול יקבעו בעת הביצוע.
- 10.2.6 כל הדלתות יפתחו לכוון הנסיעה.
- 10.2.7 לדלת תהיה נעילת טריקה וידית משיכה לפתיחה. יורכב וו לתליה מנהלתית לחלק הפנימי של המנעול.

10.3 חלונות

- 10.3.1 חלונות תאי אסירים – בשני צידי המרכב, בחלק העליון ולכל אורך הדפן, יקבעו חלונות צד צרים בגודל 19 ס"מ ובאורך שווה עם שימשה הניתנת להזזה, לצורך אוורור. הזזת השימשה תתאפשר מבחוץ, ע"י הסוהרים בלבד.
- 10.3.2 סורגי פתחי המילוט יהיו ניתנים לפתיחה מבחוץ. כל החלונות יצוידו בשמשות ANTISUN אטומים בשני הכיוונים.
- 10.3.3 כל חלונות הצד למעט חלון הסוהרים יכוסו בפח פלדה 3 מ"מ עם חורים בקוטר 12 מ"מ. צבועים בצבע תנור שחור.
- 10.3.4 חלון תא הסוהרים – תא הסוהרים יצויד בחלון הזזה כלפי מעלה. החלונות ישמשו פתחי מילוט. כל החלונות יצוידו בשמשות ANTISUN. אטומים מבחוץ בלבד.

11. פתחי מילוט –

סה"כ פתחי מילוט יהיו כדלקמן: פתח מילוט לכל תא אסירים. פתחי מילוט לסוהרים דרך שמשות החלונות. בתא האסירים הגדול יהיו שני פתחי מילוט 1 בכל צד. הפתיחה של פתחי המילוט תהיה חיצונית או מתא הסוהרים.

12. מושבים

- 12.1 מושבי הסוהרים - שני מושבים ליחיד מרופדים ותקניים, עם חגורות בטיחות מותן תקניות מסוג 2 נקודות עיגון.
- 12.2 המושב הקדמי בין תאי האסירים יהיה מסוג מתקפל עם משענות ומרופד, לפי תקן אוטובוס תיירים עם חגורת בטיחות מסוג 2 נקודות עיגון. היצרן

- יציג אישורים להתאמת המושבים לתקנים עפ"י סעיף 6.11, 6.12 בדרישות חובה לטיוליות של משרד התחבורה.
- 12.3 מושבי אסירים - המושבים יהיו מפלדה מחוררת בעובי כ-2 מ"מ, מחוברים לרצפת המרכב ע"י ריתוך. המושבים יהיו עם חגורות בטיחות תקניות מסוג שתי (2) נקודות עיגון. היצרן יציג אישורים להתאמת עיגון המושבים והחגורות לתקנים עפ"י סעיף 6.11, 6.12 בדרישות חובה לטיוליות של משרד התחבורה.
- 12.4 האישורים לעיגון המושבים ינתנו ע"י מעבדה מוסמכת לרכב של משרד התחבורה.
- 13. יחידת מיזוג אוויר**
- 13.1 על גג המרכב יותקנו 2 מזגנים בשיעור המתאים לכמות הנוסעים ואורך המרכב בהתאם לדרישות החובה לאוטובוסים.
- 13.2 פתחי אוויר בתא האסירים יהיו קבועים ועשויים מפח מחורר בעובי 0.8 מ"מ צבוע בתנור.
- 13.3 המזגן יופעל מתא הנהג והסוהרים.
- 13.4 אספקת האוויר תהיה דרך תעלות מפח מגולוון צבוע, המחוברות לגוף המרכב באמצעות מסמרות "פלופ".
- 13.5 בנוסף יהיו בגג המרכב שלשה עד ארבעה מפוחי שבשבת VENTAX שיופעלו בעת תקלה במערכת מיזוג האוויר ובעלי כיסוי זהה לפתחי המזגן.
- 13.6 התאמת המזגן והספקו יאושרו ע"י מעבדה מוסמכת ע"י משרד התחבורה.
- 14. תא הפצים אחורי ( למרכב 18 טון בלבד )**
- 14.1 בחלקו האחורי של המרכב יבנה תא עבור ציוד האסירים.
- 14.2 הכניסה לתא תהיה מצדו הימני החיצוני של המרכב.
- 14.3 ריצפת התא תהיה נמוכה ככל האפשר, מבלי לפגוע בזווית העזיבה של הרכב.
- 14.4 רוחב התא יאפשר כניסת סוהר ויהיה על פי האורך המקסימלי של השלוחה האחורית.
- 14.5 יותקנו מדרגות עליה לתא. המדפים בתא יהיו לאורך הקיר האחורי. מספר המדפים ורוחב המדפים יקבע בעת הביצוע.
- 15. תאורת פנים**
- 15.1 בתקרת המרכב יבוצעו מגרעות בהן יורכבו זוגות בתי מנורה פלואורצנטים, דגם אוטובוס.
- 15.2 המנורות יהיו מוגנות ע"י סורגים. הסורג מהודק באמצעות מסמרות למניעת נגישות.
- 15.3 הפעלת התאורה תהיה מתא הסוהרים. בכל תא אסירים קטן יותקן פנס תאורה מוגן ע"י סורג.
- 15.4 בתא סוהרים יותקנו נורות פלואורסנטיות.
- 15.5 היצרן יציג פתרון מיטבי לנושא החלפת הנורות. יש לשקול שימוש בברגים נגזרים.

16. **תאורת חוץ**  
הרכב יצויד בבית פנסים מפח מגולוון או לפי תקן אחר. הפנסים האחוריים יהיו שקועים במבנה ובמערך כמקובל באוטובוסים. כן יצויד הרכב בפנסי תאורת סימון צד לפי תקן EEC 91/663.

17. **צביעה וגימור**  
כל החלקים הדורשים צביעה, ינוקו תחילה במברשות פלדה להסרת חלודה וסיגי ריתוך ולאחר אישור המפקח, ייצבעו בשתי שכבות צבע עתיר אבץ ושכבה סופית בגוון שיקבע ע"י המזמין. צביעת חלקי אלומיניום, פח מגולוון ונירוסטה במידה ונדרשת, תהיה עם צבעים מתאימים לחומרים אלו.

18. **שונות**

א. ארגז כלים חיצוני - מאחורי המרכב יקבע תא לאחסון כלי הסוהרים, כלי נהג, כולל אמצעי נעילה. מימדי הארגז ומיקומו יועברו בעת הביצוע.

ב. התקן אופן חילוף - בחלקו האחורי של הרכב יורכב התקן אופן חילוף עם אמצעי נעילה ותוף כבל להרמה. מיקום ההתקן יקבע בעת הביצוע. ההתקן יהיה בצידו הימני של הרכב.

ג. תקשורת פנים - בין תא הסוהרים לתא הנהג יהיה קשר חוטי של מיקרופון ורמקול. כן תותקן מערכת התראה אור-קולית (זמזום) בתא הנהג, המופעלת מתא הסוהרים. הספק יתקין חווט ותשתית למערכת כריזה בתאום עם המזמין קודם הבצוע.

ד. פגוש אחורי - ברכב יותקן התקן הגנה תת רכבי כמפורט במפמ"כ מת"י 241.

ה. מטפי כיבוי - הרכב יצויד בשלשה (3) מטפי כיבוי 3 ק"ג. אחד (1) בתא הנהג, ושנים (2) בתא הסוהרים.

ו. עזרה ראשונה - הרכב יצויד בערכת עזרה ראשונה שתהיה בתא הסוהרים.

ז. דרישות חובה - הרכב עם המרכב יעמדו בכל דרישות החובה לפני מסירת הרכב לשירות בתי הסוהר. אלא אם הוגדר אחרת במפרט.

ח. רישוי הרכב יתבצע ע"י מחלקת תחבורה במשטרת ישראל בכפוף לכל האישורים והבדיקות המפורטים לעיל.

**סידור המושבים למשאית 18 טון + שרותים**

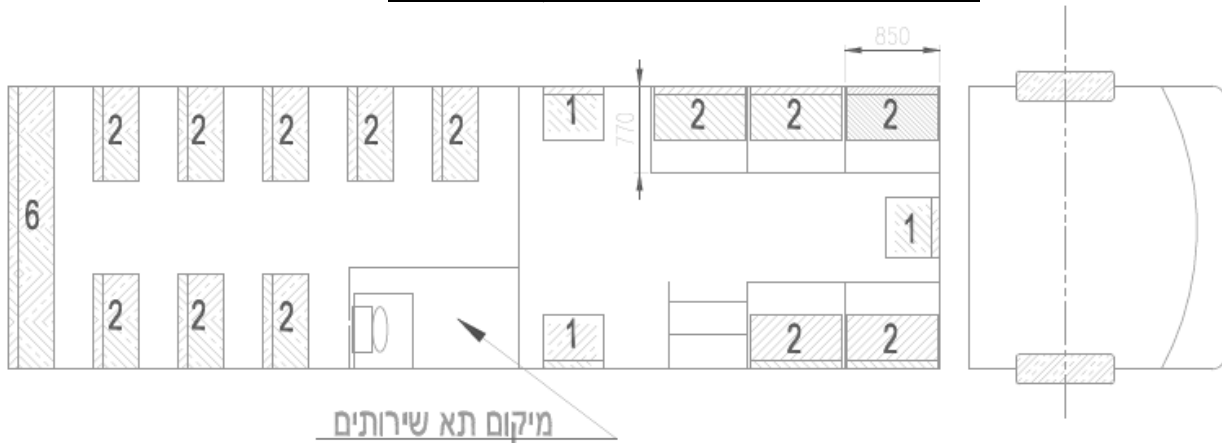

**מחירי הספק יכללו את הפרוט הבא:**

1. כל החומרים הישירים הדרושים לביצוע העבודה.
2. כל חומרי העזר לרבות אלקטרודות וצבע.
3. כל העבודות הדרושות לבית המלאכה ומחוצה לו.
4. ניווד הרכב לביצוע עבודות משלימות מחוץ לבית המלאכה.
5. הוצאות ישירות ועקיפות לבדיקות המפקח, תעודות מעבדה מוסמכת ואישור רישוי משטרת ישראל.
6. מיסים והיטלים מכל סוג שהוא.
7. עלות ביטוח ואגרות.
8. רווחי הספק.

**נספח ט' 1 (סל 4)**  
**אופיון להתקנת שירותים במשאית להסעת אסירים**

**1. כללי**

אופיון זה מפרט את הדרישות לבניית דגם להתקנת שירותים במשאית להסעת אסירים.

**2. דרישות כלליות**

2.1. על הספק לקבל אישור שירות בתי הסוהר למתקין השרותים.

2.2. לפני תחילת העבודה יעביר הספק שרטוט הרכבה כללי המתאר את מבנה המערכת, וההסבות הנדרשות כמפורט בגוף האופיון.

**3. מבנה מערכת שירותים**

3.1. מערכת השירותים בנויה מהמערכות העיקריות הבאות:

3.2. אסלה להשתנה בלבד

3.3. כיור לשטיפת ידיים

3.4. מיכל מים נקיים

3.5. מיכל איסוף

3.6. יח' בקרה למערכת ההדחה.

3.7. מבנה השירותים.

**4. מיקום השירותים ברכב**

מיקום תא השירותים יהיה מאחורי עמדת הסוהרים בצידו הימני של הרכב. בהתאם לנספח סידור המושבים

**5. מיכלי המים**

5.1. מיכלי המים הנקיים ומיכל איסוף הקולחין יהיו בתא הציוד הנמצא מתחת למיקום תא השירותים.

5.2. שני המיכלים יהיו צמודים אך לא יהיו בנויים כמכלול אחד.

5.3. גודל המיכלים יהיה במקסימאלי שניתן להכיל בתא הציוד. יבוצע חיזוק לתא לנשיאת משקל המים הכולל.

5.4. יחס הנפח בין מיכל המים הנקיים למיכל הקולחין: 0.8 ליטר מים נקיים לכל 1.0 ליטר מי קולחין.

5.5. מבנה המיכלים:

5.5.1. המיכלים יהיו עשויים מפלדת אל-חלד כדלקמן:

5.5.2. מיכל המים SS304.

5.5.3. מיכל הקולחין SS316.

5.5.4. כל הרכיבים שירותכו למיכל יהיו עשויים נירוסטה וירותכו עם אלקטרודה מתאימה לריתוך נירוסטה.

5.5.5. מיקום חיבור צנרת הקולחין מהאסלה, ומיקום הכנסת צינור לשאיבת מים נקיים בקוטר 8 מ"מ יקבע בעת הביצוע.

5.5.6. צינור האיסוף יגיע עד כ- 3-5 מתחתית המיכל.

- 5.5.7. צינור הניקוז יהיה בין 3-5 ס"מ מעל גובה קצה צינור האיסוף.
- 5.5.8. מצב ידית פתיחת פתח הניקוז יהיה כך שמכסה התא לא יוכל להסגר עד סגירת הברז.
- 5.5.9. בתחתית כל מיכל יותקן פקק ריקון כללי בקוטר 2".
- 5.5.10. אוורור מיכל המים יהיה במכסה המיכל.
- 5.5.11. יותקן צינור אוורור למיכל הקולחין שפתחו יהיה מעל תא הנוסעים.
- 6. תא השירותים**
- 6.1. מערכת המשתנה והכיור יבנו ליד הקיר החיצוני הימני.
- 6.2. יבנה פתח בקיר התא שיאפשר טיפול במערכת. הפתח יהיה מאובטח בפני פתיחה ע"י האסירים.
- 6.3. רצפת התא תהיה במבנה מעצרת עם סף כניסה בגובה 80 מ"מ.
- 6.4. בכניסה יהיו שתי דלתות כנף עם קפיץ מחזיר. בין הדלתות לרצפת התא יהיה מרווח של 300 מ"מ. גובה הדלתות יקבע בעת הביצוע.
- 6.5. ע"ג הדלתות יורכב מנעול תליה שלא יאפשר שימוש בתאים בעת נסיעה.
- 6.6. יחידת הכיור והמשתנה תהיה מסוג M1420-1001
- 6.7. המשאבה תסופק כאשר היא מותקנת בתוך יחידת הכיור, במתח הפעלה של 24 וולט.
- 6.8. כמות מים שתסופק לשטיפת ידיים תהיה 0.5 ליטר לשטיפה אחת, כמות מים לשטיפת משתנה 0.5 ליטר לשטיפה.
- 6.9. הגדרת התחברות למיכל: כניסת מי דלוחין 2 אינטש נקבה בחלק העליון של המיכל.
- 6.10. צינור לחץ ניילון 11 מתוצרת בקרה 8 מ"מ מוגן u.v. צינור דלוחין מתוצרת גבריט להלחמה.
- 7. פתח חירום/מילוט**
- 7.1. הפתח הקיים יוזז לאחור לבין שתי קשתות קיימות, בדומה לפתחים הקיימים בתאי האסירים הבודדים (2 אסירים בתא). מיקום סופי בעת הביצוע.
- 7.2. הפתח בתא השירותים יאטם. אופן האטימה בעת הביצוע.
- 8. מחירי הספק יכללו את הפרוט הבא:**
- 8.1. כל החומרים הישירים הדרושים לביצוע העבודה.
- 8.2. כל חומרי העזר לרבות אלקטרודות וצבע.
- 8.3. כל העבודות הדרושות לבית המלאכה ומחוצה לו.
- 8.4. ניווד הרכב לביצוע עבודות משלימות מחוץ לבית המלאכה.
- 8.5. הוצאות ישירות ועקיפות לבדיקות המפקח, תעודות מעבדה מוסמכת ואישור רישוי משטרת ישראל.
- 8.6. מיסים והיטלים מכל סוג שהוא.
- 8.7. עלות ביטוח ואגרות.
- 8.8. רווחי הספק.
- 9. בשאלות והבהרות לעניין המרכב, איש הקשר הוא סג"ד שלמה מזושן פלאפון 0506278639.**

**מפרט לארגז הובלה בקרור עם דופן הרמה הידראולי על גבי משאית במשקל 18 טון. עבור שב"ס (סל 4)**

**1. כללי**

המרכב להובלה בקרור מבוקר ייבנה לפי כל כללי המקצוע ובהתאם לדרישות החובה של משרד התחבורה (עדכון אחרון). המרכב יתאים לכל דרישות תקן ישראלי מספר 1291 (יוני 2003), והדרישות הספציפיות המופיעות באופיון זה.

**2. מפרט הרכב**

2.1 הרכב יהיה מסוג משא, מותאם למשקל כולל של 18,000 ק"ג. מפרט שילדת הרכב וההתקנים בהם חייבים לעמוד מכללי הרכב, כגון: מערכת הבלימה, מערכת המתלים, מערכת ההיגוי, משקלים וכו', יהיו בהתאם לתקנות התעבורה ולדרישות החובה של משרד התחבורה.

2.2 מרחק סרנים (W.B): 5670 מ"מ. לפחות

2.3 שלוחה אחורית של שלדת הרכב: 2235 מ"מ. לפחות

**3. יציבות**

3.1 יציבות הרכב תחושב לפי השיטה בסעיף 5.2 בתקן ישראלי 1291 (2003).

3.2 גובה מרכז הכובד  $h$  לא יהיה גדול מ-  $h_0$  לפי הנוסחה:

$$h \leq h_0 = \frac{b}{1.1}$$

$b$  - המרווח המינימאלי בין מרכזי צמיגי הגלגלים החיצוניים של הרכב.

**4. חישוב המאמצים במרכב.**

4.1 חישוב המאמצים יהיה לפי כל הסעיפים 5.3, 5.3.1, 5.3.2, 5.3.3, 5.4, 5.5

בתקן 1291 (2003).

**5. מכשור הרכב**

המרכב יצויד במדי טמפרטורה ורשם טמפרטורה בהתאם לסעיף 3.3 בתקן ישראלי 1291 (2003), אשר יתאימו לכל מצבי מחיצת הפנים הניידת.

5.1 מד הטמפרטורה

המרכב יצויד במדי טמפרטורה בהתאם לסעיף 3.3.1 בתקן ישראלי 1291 (2003), וסעיף 5 לעיל. היצרן יגיש למעבדה המוסמכת תעודת כיוול לאישורה.

5.2 רשם הטמפרטורה

המרכב יצויד ברשם טמפרטורה בהתאם לסעיף 3.3.2 בתקן ישראלי 1291 (2003), וסעיף 4 לעיל. היצרן יגיש למעבדה המוסמכת תעודת כיוול לאישורה.

5.3 התרעה על חריגה בטמפרטורה המבוקרת.

המרכב יצויד ברשם טמפרטורה בהתאם לסעיף 3.3.3 בתקן ישראלי 1291 (2003), וסעיף 5 לעיל.

#### 6. אטימות

המרכב יעמוד בבדיקת אטימות לפי השיטה בסעיף 4.1 בתקן ישראלי 1291 (2003).

#### 7. בידוד טרמי

- 7.1 סיבולת אטימות דפנות המרכב לא תעלה על **30C**.
- 7.2 מקדם מעבר החום **K** בתא ההקפאה יהיה קטן מ- 0.4 .
- 7.3 מקדם מעבר החום **K** בתא הקירור יהיה קטן מ- 0.7 .
- 7.4 במרכב תישמר טמפרטורת פנים ממוצעת של **-180C** בתא ההקפאה (מחזית המרכב עד המחיצה הניידת).
- 7.5 בחלל הנותר תשמר טמפרטורה של **+40C** .

#### 8. מערכת החשמל

- 8.1 בחזית המרכב בחלקו התחתון יותקן שקע להזנה חיצונית.
- 8.2 מערכת החשמל להזנה חיצונית תהיה בהתאם לפרק ו' בתקן ישראלי 1291 (2003).
- 8.3 היצרן יגיש את תרשים ומבנה מערכת החשמל לאישור מעבדה מוסמכת.

#### 9. מרכב

המרכב יעוגן לשלדת הרכב. מיקום המרכב יאפשר הרכנת תא נהג ללא הפרעה מיחידת הקירור וכן יבטיח כי העומס על הסרנים מתאים לדרישות יצרן הרכב, כאשר הרכב בעומס מלא.

- 9.1 חומרי המרכב
- המרכב יתאים למפרט מכון התקנים הישראלי מפמ"כ 39. החומרים והמבנה הפנימי יתאימו לסעיפים 3.1 ו- 3.2 בתקן 1291 (2003).
- 9.2 מידות חיצוניות:
  - 9.2.1 אורך חיצוני של הארגז 8,000 מ"מ לפחות
  - 9.2.2 רוחב חיצוני 2500 מ"מ.
  - 9.2.3 שלוחה אחורית של הארגז כ- 320 מ"מ.
- 9.3 מידות פנימיות
  - 9.3.1 אורך פנים : 7,840 מ"מ לפחות
  - 9.3.2 רוחב פנים : 2,250 מ"מ.
  - 9.3.3 גובה פנים : 2,200 מ"מ.
- 9.4 מבנה הארגז:
  - 9.4.1 דפנות : עובי 80 מ"מ.

- 9.4.2 קיר קדמי : עובי 80 מ"מ.
- 9.4.3 גג : 80 מ"מ.
- 9.5 מבנה הפנלים :
- 9.5.1 חיפוי חיצוני ופנימי של יריעות פיברגלס בעובי 2.0 מ"מ לפחות עם ציפוי גילקוט לבן.
- 9.5.2 חומר הבידוד יהיה פוליאוריתן בצפיפות של **42Kg/m3**
- 9.5.3 בתוך הפנלים יבוצעו חיזוקים פנימיים לגובה הפנל, מעץ משוריין בפיברגלס.
- 9.6 רצפה
- רצפת הארגז תהיה בעובי 120 מ"מ מפנל מבודד עם חיפוי עליון של עץ פיני ומעליהן חיפוי פוליאוריתן קשיח עמיד בשחיקה. המשטח יהיה מחוספס.
- 9.7 דלתות
- 9.7.1 דלתות בעובי 80 מ"מ.
- 9.7.2 מבנה הפנל ראה בסעיף 8.44 לעיל.
- 9.7.3 לדלתות יהיה פרופיל אטימה בהיקף מגומי **E.P.D.M**.
- 9.7.4 צירי הדלתות והמנעולים יהיו מאיכות מעולה.
- 9.7.5 המרכב יהיה מצויד בשתי (2) דלתות מאחור עם זווית פתיחה של 2700 ותפס נעילה במצב פתוח .
- 9.7.6 בכל אחד מצירי המרכב תהיינה שלש (3) דלתות עם זווית פתיחה של 1800 ותפס נעילה במצב פתוח .
- 9.7.7 הדלתות יהיו שקועות ומוגנות בתוך מבנה המשקוף , הצירים שקועים ומוגנים בתוך מבנה המסגרת.
- 9.7.8 ליד הדלתות יהיה מאחז עליה לכל אורך הדלת.
- 9.7.9 מיקום הדלתות ראה בנספח מס.2.

### **10. מחיצת פנים ניידת**

- 10.1 המרכב יצויד במחיצה פנימית ניידת מתרוממת עם אפשרות ויסות טמפרטורה.
- 10.2 המחיצה תנוע לאורך פנים המרכב על גבי 2 מסילות מגולוונות ותהיה מצוידת במערכת מיכנית דרוכת קפיץ שתאפשר הרמה, הורדה והזזה קדימה ואחורה על ידי אדם אחד.
- 10.3 ניתן יהיה לקבוע את המחיצה בכל נקודה לטורך פנים המרכב, כמו כן להרים את המחיצה ולקבוע אותה במקביל למישור התקרה.
- 10.4 במחיצה הניידת יהיו 3-4 מאווררים שיעבירו אוויר מתא ההקפאה לתא השני.

### **11. תאורת פנים**

- 11.1 4 פנסי תאורה פלורוסנטית שקועים ומוגנים לאורך תקרת הארגז.
- 11.2 בתא הנהג יהיה מפסק עם ונורית בקורת לחיווי תאורה בארגז.

### **12. פסי קשירה**

- 12.1 שתי (2) שורות פסי קשירה בגובה 700 מ"מ ו- 1200 מ"מ.

### **13. מדפי ארגזים לחם**

- 13.1 בחלקו האחורי בגובה שלא יפריע להכנסת המזון, יותקנו מדפים להובלת אריזות לחם

### **14. דיגום חיצוני**

- 14.1 המרכב והרכב יתאימו לכל דרישות תקנות התעבורה ( תאורת גובה, לוחות זוהרים, פגושים וכו').
- 14.2 בחלקו האחורי של המרכב בתוך שלדת הרכב יורכב התקן לעגלה ניידת.
- 14.3 בצידי השלדה יותקנו ארגז כלים ומיכל מים לשימוש כללי.
- 14.4 בחזית הארגז בצידו הימני יותקן סולם קבוע בגובה 1,400-1,500 מ"מ.
- 14.5 התקן גלגל החילוף יהיה בצידו הימני של הרכב אלא אם יסוכם אחרת עם המזמין.

### **15. דופן הידראולית**

- 15.1 הדופן תעמוד בדרישות מפמ"כ מת"י 299.
- 15.2 הדופן תהיה בכושר הרמה של 1500 ק"ג . הדופן תופעל ע"י תיבת בקרה ו/או שלט שיאפשר הרמה והורדה מצידו הימני של הרכב.
- 15.3 הדופן ואופן התקנתה יאושרו ע"י מעבדה מוסמכת של משרד התחבורה.

### **16. טיב החומרים והעבודה**

- 16.1 כל החומרים והמכלולים יהיו חדשים ומאיכות גבוהה ויתאימו לתקנים ישראלים המתייחסים אליהם, ובהעדר תקנים ישראלים יתאימו לתקני ארץ המוצא.
- 16.2 לפני הזמנת החומרים, על הספק להתייעץ עם המפקח מטעם המזמין לקבלת אישור מוקדם לייעודם. המפקח יהיה רשאי לבדוק חומרים, או חומרי עזר בכל שלבי העבודה. הספק מתחייב לא להשתמש בחומרים שלא אושרו ע"י המפקח מראש.

## **17. בדיקות וביקורות**

17.1 כל העבודות והחלקים השונים ייבחנו ע"י מעבדה מוסמכת בתדירות שתקבע על ידה. כל ההוצאות הכרוכות בבדיקות אלה, יכוסו וישולמו ע"י הספק.

17.2 על הספק להמציא תעודת מעבדה מוסמכת מטעם משרד התחבורה, על טיב המוצר ורמת ביצוע העבודה.

17.3 עם גמר הביצוע מתחייב הספק לדאוג לאישור רישוי הרכב ע"י משטרת ישראל.

17.4 כל ההוצאות הישירות והעקיפות הכרוכות בהליך זה ולפי סעיף 5 להלן ישולמו ע"י הספק.

## **18. שינויים בהיקף העבודה**

המזמין שומר לעצמו את הזכות לשנות, להוסיף או לגרוע מהיקף העבודה בשיעור של 25% הכול לפי ראות עיניו.

17.6 מרכיבי המחירים של המפרט ישמשו בסיס לחיוב שינויים ותוספות לעבודות נוספות שהספק יידרש לעשותן ובהתאם לחלק העבודה היחסי מעבר לערכה לפי הצעת הספק ובכפוף להחלטת המזמין.

17.7 מחיר עבודות החורגות מהמפרט למעלה מ- 25% מערך העבודה, ייקבע הדדית לפי עבודות דומות והעדרן לפי מחירי השוק בעת הביצוע ובכפוף לניהול מו"מ עם הספק ולהחלטת המזמין.

17.8 הספק ינהל רישום עבודות וחומרים החורגים מהמפרט ויקבל אישור הסכמת המפקח על כך בכתב ומראש. לא יוכרו לתשלום כל חריגות שנעשו על דעת הספק ללא תאום ואישור מראש כנ"ל.

## **19. אחריות**

18.1 הספק אחראי לפעולתו התקינה של המרכב על ידו, לטיב החומרים, המכלולים והעבודה למשך שנה אחת מיום מסירתו למזמין, לשביעות רצון המזמין.

18.2 העובדה שהמפקח הביע דעתו בעת בחירת החומרים והמכללים או שאישר את העבודה, אינה משחררת את המבצע מאחריותו זו.

18.3 הספק יבטח את הרכב שיועבר אליו לצורך הרכבת המרכב, ביטוח מקיף לתקופה מיום ההזמנה ועד למסירת הרכב והפעלתו במסגרת ייעודו לשביעות רצון המזמין. הספק יהיה אחראי לכל נזק ישיר או עקיף שייגרם לרכב ובגללו בתקופה זו.

## **20. מחירים**

מחירי הספק יכללו את הפרוט הבא :

19.1 כל החומרים הישירים הדרושים לביצוע העבודה.

19.2 כל חומרי העזר לרבות אלקטרודות וצבע.

19.3 כל העבודות הדרושות לבית המלאכה ומחוצה לו.

19.4 ניווד הרכב לביצוע עבודות משלימות מחוץ לבית המלאכה.

- 19.5 הוצאות ישירות ועקיפות לבדיקות המפקח, תעודות מעבדה מוסמכת ואישור רישוי משטרת ישראל.
- 19.6 מיסים והיטלים מכל סוג שהוא.
- 19.7 עלות ביטוח ואגרות.
- 19.8 רווחי הספק.

### **21. מידות כלליות של המרכב**

(מידות להתרשמות בלבד, מידות סופיות לפי סוג הרכב שיימסר ליצרן)

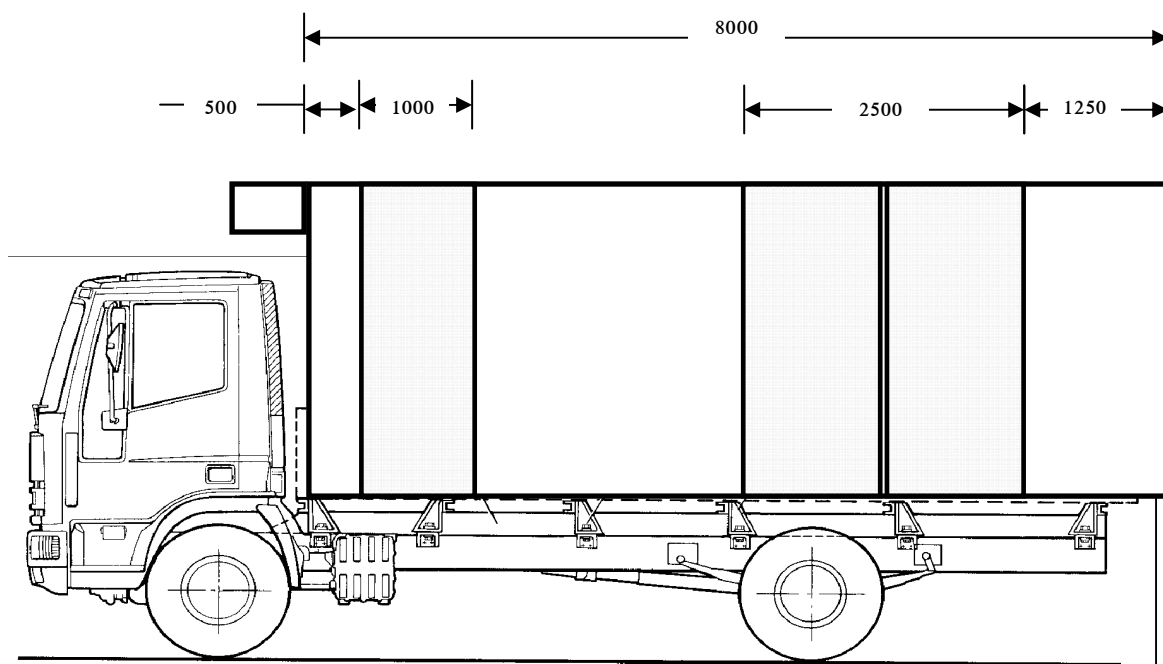

- 20.1 שרטוט כללי המתאר את הרכב המוצע לפי מפרט זה, כולל מידות כלליות ואומדן חלוקת העומס על הסרנים.
- 20.2 מסמך הרכבה עם תיאור כללי של רתום המסגרת התחתית של המרכב.
- 20.3 תיאור המרכב הייעודי עם פרוט המרכיבים.
- 20.4 רשימת מכללים עיקריים.
- 20.5 הספק הזוכה ישלים את התכנון על הבסיס העקרוני אותו הגיש למכרז לאישור המזמין/בא כוחו.
- 20.6 למזמין תהיה הסמכות לאשר את התכנון או לדרוש בו שינויים במידה והוא אינו תואם את דרישות האופיון או חורג מהתכנון העקרוני שאושר בשלב המכרז.
- 20.7 היצרן הזוכה יהיה רשאי להתחיל בביצוע העבודה רק לאחר אישור בכתב מאת המזמין.
- 20.8 תקופת ביצוע העבודה לא תעלה על 60 יום מתאריך קבלת הזמנה חתומה מטעם המזמין.
- 20.9 העבודה תבוצע ברמה מקצועית גבוהה. הספק מתחייב להעסיק לצורך העבודה עובדים מיומנים ומקצועיים במספר הדרוש לצורך סיום העבודה במועד הנקוב באופיון.

**נספח ט'3 (סל 4)**  
**טבלת נתונים טכניים לרכב 18 טון כולל**

		דגם הרכב המוגש (שלדה)
		רוחב צמיג
		מרחק בין צמיגים על סרן קדמי
	יש .....	בקרת יציבות ESP
	אין .....	
	יש .....	בולמי זעזועים אח' עם כריות אוויר
	אין .....	
	יש .....	מערכת ASR
	אין .....	
		מומנט קג"מ/סל"ד
		נפח מנוע
		הספק בכ"ס/סל"ד
		רדיוס סיבוב בין מדרכות
	כן/ לא	תדלוק עם אוריאה
		מראות בכיוון חשמלי
		קיבולת מיכל הדלק
		מספר בוכנות
		מספר הילוכים
		מצבר
		הספק אלטרנאטור באמפר
		הספק בלימה לבלם מנוע/מאיט
		כריות אוויר במתלים ( לציין מס' כריות לסרן)
	יש .....	מערכת בקרה לזינוק בעלייה
	אין .....	
		חלוקת בלמים אלקטרונית
		סוג מתלים קד' ואחורי
		נעילה חשמלית
		צריכת דלק (ק"מ לליטר)
		קיבולת מיכל גז (לרכב מונע בגז)

		צריכת גז (לרכב מונע בגז)
		מידות צמיג
		משקל מורשה מרבי כולל נוזלים

**נספח ט'4 (סל 4)**

**הצעת מחיר למשאית עם אביזרים סטנדרטיים הכלולים במחיר - קבוצת משקל: 18טון (סל 4)**

מחיר מחירון לשלדת משאית 18 טון -

**מחיר משאית להובלת אסירים.:**

מחיר במט"ח לשילדה 18 טון .....

אחוז הנחה לשילדה % .....

מחיר מרכב להובלת אסירים ..... ₪ .

מחיר תא שרותים ..... ₪ .

סה"כ מחיר ..... ₪ .

מחיר שילדה להובלה בקרור. 18 טון .....

אחוז הנחה לשילדה % .....

מחיר המרכב לתא קרור ..... ש"ח .

סה"כ מחיר ..... ₪ .

**אופציה לתוספות (מחיר בשקלים חדשים)**

תא נוחות	מערכת האטה/ריטרדר	ערכת גרירה	תא צוות	מפרש כוח	כריות אוויר מאחור	ת"ה רובוטית/ אוטומאטית	התוספת
							מחיר

נא לפרט אביזרים הכלולים במחיר כגון: חלונות חשמל, נעילה מרכזית, וכו' :

נא לפרט את האופציות הקיימות למרחקי הסרנים ותוספת עלות לכל סוג :

א. מרחק סרנים ..... מ"מ תוספת מחיר ..... ₪

ב. מרחק סרנים ..... מ"מ תוספת מחיר ..... ₪

ג. מרחק סרנים ..... מ"מ תוספת מחיר ..... ₪

ד. מרחק סרנים ..... מ"מ תוספת מחיר ..... ₪

נעילה דיפרנציאלית ..... ₪

**\*מחיר מחירון במט"ח לשלדת משאית מונעת בגז עם אביזרים סטנדרטיים הכלולים במחיר-**

מחיר .....

אחוז הנחה לשילדה % .....

שער החליפין של היורו ביום ההצעה ביחס לש"ח. 1 יורו = ..... ₪ .

**נספח ט' 5 (סל 4)**

**הצעה להסכם תחזוקה לפי אגורות לק"מ עד 400,000 ק"מ מסחרי אחוד/משאית  
קבוצת משקל: 18 טון (סל 4) עבור מינהל הרכב**

<u>מחיר בא"ג (ללא מע"מ)</u>	<u>(מרווח ק"מ)</u>
_____	מ- 0 עד 40,000
_____	מ- 40,001 עד 80,000
_____	מ- 80,001 עד 120,000
_____	מ- 120,001 עד 160,000
_____	מ- 160,001 עד 200,000
_____	מ- 200,001 עד 240,000
_____	מ- 240,001 עד 280,000
_____	מ- 280,001 עד 320,000
_____	מ- 320,001 עד 360,000
_____	מ- 360,001 עד 400,000

**הצעה להסכם תחזוקה לפי אגורות לק"מ עד 960,000 ק"מ למשאית קבוצת משקל:  
18 טון (סל 4) עבור השב"ס**

<u>מחיר בא"ג (ללא מע"מ)</u>	<u>(מרווח ק"מ)</u>
_____	מ- 0 עד 120,000
_____	מ- 120,001 עד 240,000
_____	מ- 240,001 עד 360,000
_____	מ- 360,001 עד 480,000
_____	מ- 480,001 עד 600,000
_____	מ- 600,001 עד 720,000
_____	מ- 720,001 עד 840,000
_____	מ- 840,001 עד 960,000

**נספח ט' 6**  
**פירוט טיפולים עבור קבוצת משקל: 18 טון (סל 4)**

שעתון*	עלות הטיפול נבודה + חלפים	מרווח טיפול
_____	_____	_____
_____	_____	_____
_____	_____	_____
_____	_____	_____
_____	_____	_____
_____	_____	_____
_____	_____	_____
_____	_____	_____
_____	_____	_____
_____	_____	_____
_____	_____	_____
_____	_____	_____
_____	_____	_____
_____	_____	_____
_____	_____	_____
_____	_____	_____
_____	_____	_____
_____	_____	_____
_____	_____	_____
_____	_____	_____
_____	_____	_____
_____	_____	_____
_____	_____	_____

שעתון - בשעות עבודה על פי שעתון יצרן.

יש לפרט שעתוני טיפולים מטיפול ראשון ועד טיפול אחרון .

## נספח ט' 7

הצעת מחיר לשרותי תחזוקה – תיקון בודד (מינהל הרכב, משטרה, שב"ס) - קבוצת משקל: 18 טון (סל 4)

(ההנחות זהות לכל קבוצות המשקל)

מחיר שעת עבודה \_\_\_\_\_ ₪

% הנחה ממחיר חלפים.

% הנחה ממחיר שמנים.

% הנחה ממחיר שעת עבודה בתיקוני תאונות מעל 800 ₪

% הנחה ממחיר חלפים בתיקוני תאונות מעל 800 ₪

אחוז הנחה לרכישה מרוכזת של חלפים למלאי % \_\_\_\_\_.

\* בכל מקרה, מחיר שעת עבודה יהיה זהה בכל המוסכים המצוינים בנספח א'.

### מחיר שעת עבודה וחלפים – תיקון בודד ליחידות נילוות (רשויות מקומיות ועוד).

(ההנחות זהות לכל קבוצות המשקל)

מחיר שעת עבודה \_\_\_\_\_ ₪

% הנחה ממחיר חלפים.

% הנחה ממחיר שמנים.

% הנחה ממחיר שעת עבודה בתיקוני תאונות מעל 800 ₪ ;

% הנחה ממחיר חלפים בתיקוני תאונות מעל 800 ₪ ;

אחוז הנחה לרכישה מרוכזת של חלפים למלאי \_\_\_\_\_.

\* בכל מקרה, מחיר שעת עבודה יהיה זהה בכל המוסכים שבנספח א'.

### אחריות

אחריות(נא לפרט) \_\_\_\_\_

\_\_\_\_\_

אחריות מצבר: \_\_\_\_\_

אחריות רדיו \_\_\_\_\_

מספר קטלוגי	מחיר חלק	שעתון	חלק
			מגן אחורי
			מגן קדמי
			מראות צד שמאל
			מראות צד ימין
			פנס קדמי
			פנס אחורי
			כנף קדמי שמאלי
			כנף קדמי ימני
			מצנן מים
			מכסה מנוע קדמי
			מזגן על כל מרכיביו
			מנוע
			דלת קד' ימנית
			דלת קד' שמאלית
			תיבת הילוכים
			תא נהג
			סה"כ

המחירים כוללים מע"מ וללא הנחה הבדיקה תתבצע בהפחתת ההנחה שתינתן בהצעה.

מובהר בזאת כי המונח "חלפים" כולל בתוכו גם מוצרי תעבורה העומדים בדרישות איכות והתאמה כאמור בצו לפי סעיף 50ב' לחוק ההגבלים העסקיים, התשמ"ח-1988 בעניין יבואני הרכב.

**נספח י' (סל 5)**  
**טבלת נתונים טכניים לרכב 25.0-26.0 טון כולל**

		דגם הרכב המוגש (שלדה)
		רוחב צמיג
		מרחק בין צמיגים על סרן קדמי
	יש .....	בקרת יציבות ESP
	אין .....	
	יש .....	בולמי זעזועים אח' עם כריות אוויר
	אין .....	
	יש .....	מערכת ASR
	אין .....	
		מומנט קג"מ/סל"ד
		נפח מנוע
		הספק בכ"ס/סל"ד
		רדיוס סיבוב בין מדרכות
	כן/ לא	תדלוק עם אוריאה
		מראות בכיוון חשמלי
		קיבולת מיכל הדלק
		מספר בוכנות
		מספר הילוכים
		מצבר
		הספק אלטרנאטור באמפר
		הספק בלימה לבלם מנוע/מאיט
		כריות אוויר במתלים ( לציין מס' כריות לסרן)
	יש .....	מערכת בקרה לזינוק בעלייה
	אין .....	
		חלוקת בלמים אלקטרונית
		סוג מתלים קד' ואחורי
		נעילה חשמלית
		צריכת דלק (ק"מ לליטר)

		קיבולת מיכל גז (לרכב מונע בגז)
		צריכת גז (לרכב מונע בגז)
		מידות צמיג
		משקל מורשה מרבי כולל נוזלים

**נספח 1'**

**הצעת מחיר למשאית עם אביזרים סטנדרטיים הכלולים במחיר - קבוצת משקל: 25.0-26.0 טון (סל 5)**

מחיר מחירון במט"ח לשלדת משאית 6X2 - \_\_\_\_\_

אחוז הנחה לשילדה % .....

שער החליפין של המט"ח ביום ההצעה ביחס לש"ח.

מחיר מחירון לשלדת משאית 6X4 - \_\_\_\_\_

אחוז הנחה לשילדה % .....

שער החליפין של המט"ח ביום ההצעה ביחס לש"ח. 1 יורו/ דולר = .....ש"ח.

\*אופציה לתוספות (מחיר בשקלים חדשים)

תא נוחות	מערכת מאיט/ריטרדר	ערכת גרירה	תא צוות	מפרש כוח	אוויר מאחור	ת"ה אוט' / רובוטית	התוספת
							מחיר

נא לפרט אביזרים הכלולים במחיר כגון: חלונות חשמל, נעילה מרכזית, וכו' :

נא לפרט את האופציות הקיימות למרחקי הסרנים ותוספת עלות לכל סוג :

- א. מרחק סרנים .....מ"מ תוספת מחיר ..... ₪
- ב. מרחק סרנים .....מ"מ תוספת מחיר ..... ₪
- ג. מרחק סרנים .....מ"מ תוספת מחיר ..... ₪
- ד. מרחק סרנים .....מ"מ תוספת מחיר ..... ₪

נעילה דיפרנציאלית ..... ₪

**\*מחיר מחירון במט"ח לשלדת משאית מונעת בגז עם אביזרים סטנדרטיים הכלולים במחיר-**

מחיר \_\_\_\_\_

אחוז הנחה לשילדה % .....

## נספח י' 2

הצעה להסכם תחזוקה לפי אגורות לק"מ עד 400,000 ק"מ מסחרי אחוד/משאית  
קבוצת משקל: 25.0-26.0 טון (סל 5)

<u>מחיר בא"ג (ללא מע"מ)</u>	<u>(מרווח ק"מ)</u>
_____	מ- 0 עד 40,000
_____	מ- 40,001 עד 80,000
_____	מ- 80,001 עד 120,000
_____	מ- 120,001 עד 160,000
_____	מ- 160,001 עד 200,000
_____	מ- 200,001 עד 240,000
_____	מ- 240,001 עד 280,000
_____	מ- 280,001 עד 320,000
_____	מ- 320,001 עד 360,000
_____	מ- 360,001 עד 400,000



#### נספח 4'

הצעת מחיר לשירותי תחזוקה – תיקון בודד (מינהל הרכב, משטרה, שב"ס) קבוצת

משקל: 25.0-26.0 טון (סל 5)

(ההנחות זהות לכל קבוצות המשקל)

מחיר שעת עבודה ₪ \_\_\_\_\_

% הנחה ממחיר חלפים.

% הנחה ממחיר שמנים.

% הנחה ממחיר שעת עבודה בתיקוני תאונות מעל 800 ₪

% הנחה ממחיר חלפים בתיקוני תאונות מעל 800 ₪

אחוז הנחה לרכישה מרוכזת של חלפים למלאי % \_\_\_\_\_.

\*בכל מקרה, מחיר שעת עבודה יהיה זהה בכל המוסכים המצוינים בנספח א'.

#### מחיר שעת עבודה וחלפים – תיקון בודד ליחידות נילוות (רשויות מקומיות ועוד).

(ההנחות זהות לכל קבוצות המשקל)

מחיר שעת עבודה. ₪ \_\_\_\_\_

% הנחה ממחיר חלפים.

% הנחה ממחיר שמנים.

% הנחה ממחיר שעת עבודה בתיקוני תאונות מעל 800 ₪ ;

% הנחה ממחיר חלפים בתיקוני תאונות מעל 800 ₪ ;

אחוז הנחה לרכישה מרוכזת של חלפים למלאי \_\_\_\_\_.

\*בכל מקרה, מחיר שעת עבודה יהיה זהה בכל המוסכים שבנספח א'.

#### אחריות

אחריות(נא לפרט)- \_\_\_\_\_

\_\_\_\_\_

אחריות מצבר: \_\_\_\_\_

אחריות רדיו \_\_\_\_\_

מספר קטלוגי	מחיר חלק	שעתון	חלק
			מגן אחורי
			מגן קדמי
			מראות צד שמאל
			מראות צד ימין
			פנס קדמי
			פנס אחורי
			כנף קדמי שמאלי
			כנף קדמי ימני
			מצנן מים
			מכסה מנוע קדמי
			מזגן על כל מרכיביו
			מנוע
			דלת קד' ימנית
			דלת קד' שמאלית
			תיבת הילוכים
			תא נהג
			<b>סה"כ</b>

המחירים כוללים מע"מ וללא הנחה הבדיקה תתבצע בהפחתת ההנחה שתינתן בהצעה.

מובהר בזאת כי המונח "חלפים" כולל בתוכו גם מוצרי תעבורה העומדים בדרישות איכות והתאמה כאמור בצו לפי סעיף 50ב' לחוק ההגבלים העסקיים, התשמ"ח-1988 בעניין יבואני הרכב.

**נספח יא' (סל 6)**  
**טבלת נתונים טכניים לרכב 32 טון כולל**

		דגם הרכב המוגש (שלדה)
		רוחב צמיג
		מרחק בין צמיגים על סרן קדמי
	יש ..... אין .....	בקרת יציבות ESP
	יש ..... אין .....	בולמי זעזועים אחי' עם כריות אוויר
	יש ..... אין .....	מערכת ASR
		מומנט קג"מ/סל"ד
		נפח מנוע
		הספק בכ"ס/סל"ד
		רדיוס סיבוב בין מדרכות
	כן/ לא	תדלוק עם אוריאה
		מראות בכיוון חשמלי
		קיבולת מיכל הדלק
		מספר בוכנות
		מספר הילוכים
		מצבר
		הספק אלטרנאטור באמפר
		הספק בלימה לבלם מנוע/מאיט
		כריות אוויר במתלים ( לציין מס' כריות לסרן)
	יש ..... אין .....	מערכת בקרה לזינוק בעלייה
		חלוקת בלמים אלקטרונית
		סוג מתלים קד' ואחורי
		נעילה חשמלית
		צריכת דלק (ק"מ לליטר)
		קיבולת מיכל גז (לרכב מונע בגז)

		צריכת גז (לרכב מונע בגז)
		מידות צמיג
		משקל מורשה מרבי כולל נזלים

**נספח יא'1**

**הצעת מחיר למשאית עם אביזרים סטנדרטיים הכלולים במחיר - קבוצת משקל: 32 טון (סל 6)**

מחיר מחירון במט"ח לשלדת משאית 4X8 - \_\_\_\_\_

אחוז הנחה לשילדה % .....

שער החליפין של במט"ח ביום ההצעה ביחס לש"ח. 1 יורו / דולר = ..... ש"ח

**\*אופציה לתוספות (מחיר בשקלים חדשים)**

תא נוחות	מערכת מאיט/ריטרדר	ערכת גרירה	תא צוות	מפרש כוח	אוויר מאחור	ת"ה אוט" רובוטית	התוספת
							מחיר

נא לפרט אביזרים הכלולים במחיר כגון: חלונות חשמל, נעילה מרכזית, וכו' :

נא לפרט את האופציות הקיימות למרחקי הסרנים ותוספת עלות לכל סוג :

א. מרחק סרנים .....מ"מ תוספת מחיר ..... ₪

ב. מרחק סרנים .....מ"מ תוספת מחיר ..... ₪

ג. מרחק סרנים .....מ"מ תוספת מחיר ..... ₪

ד. מרחק סרנים .....מ"מ תוספת מחיר ..... ₪

נעילה דיפרנציאלית ..... ₪

**\*מחיר מחירון לשלדת משאית מונעת בגז עם אביזרים סטנדרטיים הכלולים במחיר-**

מחיר \_\_\_\_\_

אחוז הנחה לשילדה % .....

**נספח יא' 2**

**הצעה להסכם תחזוקה לפי אגורות לק"מ עד 400,000 ק"מ מסחרי אחוד/משאית  
קבוצת משקל: 32 טון (סל 6)**

<u>מחיר בא"ג (ללא מע"מ)</u>	<u>(מרווח ק"מ)</u>
_____	מ- 0 עד 40,000
_____	מ- 40,001 עד 80,000
_____	מ- 80,001 עד 120,000
_____	מ- 120,001 עד 160,000
_____	מ- 160,001 עד 200,000
_____	מ- 200,001 עד 240,000
_____	מ- 240,001 עד 280,000
_____	מ- 280,001 עד 320,000
_____	מ- 320,001 עד 360,000
_____	מ- 360,001 עד 400,000



#### נספח יא' 4

הצעת מחיר לשרותי תחזוקה – תיקון בודד (מינהל הרכב, משטרה, שב"ס) קבוצת משקל: 32 טון (סל 6)

(ההנחות זהות לכל קבוצות המשקל)

מחיר שעת עבודה ₪ \_\_\_\_\_

% הנחה ממחיר חלפים.

% הנחה ממחיר שמנים.

% הנחה ממחיר שעת עבודה בתיקוני תאונות מעל 800 ₪

% הנחה ממחיר חלפים בתיקוני תאונות מעל 800 ₪

אחוז הנחה לרכישה מרוכזת של חלפים למלאי % \_\_\_\_\_.

\*בכל מקרה, מחיר שעת עבודה יהיה זהה בכל המוסכים המצוינים בנספח א'.

#### מחיר שעת עבודה וחלפים – תיקון בודד ליחידות נילוות (רשויות מקומיות ועוד).

(ההנחות זהות לכל קבוצות המשקל)

מחיר שעת עבודה. ₪ \_\_\_\_\_

% הנחה ממחיר חלפים.

% הנחה ממחיר שמנים.

% הנחה ממחיר שעת עבודה בתיקוני תאונות מעל 800 ₪ ;

% הנחה ממחיר חלפים בתיקוני תאונות מעל 800 ₪ ;

אחוז הנחה לרכישה מרוכזת של חלפים למלאי \_\_\_\_\_.

\*בכל מקרה, מחיר שעת עבודה יהיה זהה בכל המוסכים שבנספח א'.

#### אחריות

אחריות(נא לפרט)- \_\_\_\_\_

\_\_\_\_\_

אחריות מצבר: \_\_\_\_\_

אחריות רדיו \_\_\_\_\_

מספר קטלוגי	מחיר חלק	שעתון	חלק
			מגן אחורי
			מגן קדמי
			מראות צד שמאל
			מראות צד ימין
			פנס קדמי
			פנס אחורי
			כנף קדמי שמאלי
			כנף קדמי ימני
			מצנן מים
			מכסה מנוע קדמי
			מזגן על כל מרכיביו
			מנוע
			דלת קד' ימנית
			דלת קד' שמאלית
			תיבת הילוכים
			תא נהג
			<b>סה"כ</b>

המחירים כוללים מע"מ וללא הנחה הבדיקה תתבצע בהפחתת ההנחה שתינתן בהצעה.

מובהר בזאת כי המונח "חלפים" כולל בתוכו גם מוצרי תעבורה העומדים בדרישות איכות והתאמה כאמור בצו לפי סעיף 50ב' לחוק ההגבלים העסקיים, התשמ"ח-1988 בעניין יבואני הרכב.

**ערבות ביצוע לסל .....**

שם הבנק/ חברת ביטוח \_\_\_\_\_  
 מס' הטלפו \_\_\_\_\_  
 מס' הפקס : \_\_\_\_\_

**כתב ערבות**

\_\_\_\_\_  
 "לכבוד ממשלת ישראל  
 באמצעות משרד \_\_\_\_\_

**הנדון : ערבות מס'**

אנו ערבים בזה כלפיכם לסילוק כל סכום עד לסך ... (במילים : ... אלף ₪).

שיוצמד למדד המחירים לצרכן מתאריך : \_\_\_\_\_  
 (תאריך תחילת תוקפה של הערבות)  
 אשר תדרשו מאת \_\_\_\_\_ (להלן-"החייב")  
 בקשר עם ביצוע הסכם במכרז 6/2011 לרכישה ותחזוקה של משאית ... טון ;

אנו נשלם לכם את הסכום הנ"ל תוך 15 יום מתאריך דרישתכם הראשונה במכתב בדואר רשום, מבלי שתהיו חייבים לנמק את דרישתכם ומבלי לטעון כלפיכם טענת הגנה כל שהיא שיכולה לעמוד לחייב בקשר לחיוב כלפיכם, או לדרוש תחילה את סילוק הסכום האמור מאת החייב.

ערבות זו תהיה בתוקף מתאריך \_\_\_\_\_ עד \_\_\_\_\_ תאריך \_\_\_\_\_.

דרישה על פי ערבות זו יש להפנות לסניף הבנק/ חב' הביטוח שכתובתו: \_\_\_\_\_

שם הבנק

/חב' הביטוח

\_\_\_\_\_  
 כתובת סניף הבנק/ חברת הביטוח

\_\_\_\_\_  
 מס' הבנק ומס' הסניף

ערבות זו הנה אוטונומית, בלתי מוגבלת בתנאים ואינה ניתנת להעברה."

\_\_\_\_\_  
 חתימה וחותמת

שם מלא

\_\_\_\_\_  
 תאריך

## תצהיר בדבר אי תיאום הצעות במכרז

אני הח"מ \_\_\_\_\_ מס ת"ז \_\_\_\_\_ העובד בתאגיד \_\_\_\_\_  
(שם התאגיד) מצהיר בזאת כי

אני מוסמך לחתום על תצהיר זה בשם התאגיד ומנהליו.

אני נושא המשרה אשר אחראי בתאגיד להצעה המוגשת מטעם התאגיד במכרז זה.

בכוונתי להשתמש, במסגרת הצעה זו בקבלני המשנה המפורטים להלן (יש לפרט את שם התאגיד ופרטי יצירת קשר עימו):

שם התאגיד	תחום העבודה בו ניתנת קבלנות המשנה	פרטי יצירת קשר
_____	_____	_____
_____	_____	_____
_____	_____	_____

המחירים ו/או הכמויות אשר מופיעים בהצעה זו הוחלטו על ידי התאגיד באופן עצמאי, ללא התייעצות, הסדר או קשר עם מציע אחר או עם מציע פוטנציאלי אחר (למעט קבלני המשנה אשר צוינו בסעיף 3 לעיל).

המחירים ו/או הכמויות המופיעים בהצעה זו לא הוצגו בפני כל אדם או תאגיד אשר מציע הצעות במכרז זה או תאגיד אשר יש לו את הפוטנציאל להציע הצעות במכרז זה (למעט קבלני המשנה אשר צוינו בסעיף 3 לעיל).

לא הייתי מעורב בניסיון להניא מתחרה אחר מלהגיש הצעות במכרז זה.

לא הייתי מעורב בניסיון לגרום למתחרה אחר להגיש הצעה גבוהה או נמוכה יותר מהצעתי זו.

לא הייתי מעורב בניסיון לגרום למתחרה להגיש הצעה בלתי תחרותית מכל סוג שהוא.

הצעה זו של התאגיד מוגשת בתום לב ולא נעשית בעקבות הסדר או דין ודברים כלשהוא עם מתחרה או מתחרה פוטנציאלי אחר במכרז זה.

**יש לסמן V במקום המתאים**

למיטב ידיעתי, התאגיד מציע ההצעה לא נמצא כרגע תחת חקירה בחשד לתיאום מכרז  
אם כן, אנא פרט:

\_\_\_\_\_

\_\_\_\_\_

\_\_\_\_\_

\_\_\_\_\_

אני מודע לכך כי העונש על תיאום מכרז יכול להגיע עד חמש שנות מאסר בפועל, הכל בהתאם להוראות חוק ההגבלים העסקיים, תשמ"ח-1988.

תאריך	שם התאגיד	חותמת התאגיד	שם המצהיר	חתימת המצהיר
-------	-----------	--------------	-----------	--------------

## אישור

אני הח"מ, עו"ד \_\_\_\_\_, מ"ר \_\_\_\_\_, מרח' \_\_\_\_\_, מאשר בזאת כי ביום \_\_\_\_\_ הופיע בפני \_\_\_\_\_, שזיהה את עצמו ע"י ת"ז / המוכר לי באופן אישי ולאחר שהזהרתיו כי עליו להצהיר את האמת וכי הוא יהא צפוי לעונשים הקבועים לכך בחוק אם לא יעשה כן, אישר בפני את נכונות התצהיר דלעיל וחתם עליו.

שם מלא וחותמת

נספח יד'

**פריסת מוסכים**

טלפון	כתובת	שם המוסך	עיר
			ירושלים
			חיפה/הקריות
			ת"א/יפו/חולון
			באר שבע
			נצרת/עפולה
			אילת
			אשדוד
			טבריה
			עכו
			קריית שמונה
			רחובות
			ראשון לציון
			חדרה

**הסכם רכש ותחזוקה**

שנערך בירושלים ביום \_\_\_\_\_ לחודש \_\_\_\_\_ בשנת 2011

**בין:**

ממשלת ישראל בשם מדינת ישראל המיוצגת על-ידי מנהל מינהל הרכש הממשלתי  
וחשב האוצר

(להלן - המזמין) מצד אחד;

**לבין:**

\_\_\_\_\_ (להלן - הספק) מצד שני;

הואיל: והמזמין מעוניין להגיע לידי הסכם עם הספק בדבר רכישת רכב מתוצרת \_\_\_\_\_ ומדגם ..... וכך בדבר תחזוקת כלי רכב אלה, כמפורט במפרט (להלן -"העבודות") למכרז מספר 6/2011 המהווה חלק בלתי נפרד מהסכם זה (להלן - המכרז), והואיל: והספק הגיש הצעה למכרז, המהווה חלק בלתי נפרד מהסכם זה (להלן - ההצעה), ומוכן לבצע את הזכייה בהתאם לאמור במכרז ובמפרט הטכני (להלן - המפרט) ובהצעתו ומעוניין להגיע לידי הסכם עם המזמין כאמור לעיל, והכול כאמור להלן בחוזה זה;

וועדת המכרזים של מינהל הרכש הממשלתי בחרה בהצעת הספק, בכפוף לחתימת הסכם זה ומילוי התנאים המוקדמים ליצירת היחסים החוזיים ביניהם המפורטים בתנאי המכרז.

**לפיכך הוצהר, הותנה והוסכם בין הצדדים כדלקמן:**

**1. כללי**

- 1.1. המבוא להסכם זה ונספחיו מהווים חלק בלתי נפרד ממנו.
- 1.2. פרשנות ההסכם תיעשה באופן המקיים את דרישות המפרט המפורשות והמשתמעות בצורה המלאה ביותר.
- 1.3. כותרות הסעיפים בהסכם זה משמשות לצרכי נוחיות בלבד ואין לפרש הוראות הסכם זה על פיהן.
- 1.4. האמור ביחיד גם ברבים משמע וההיפך, האמור בלשון זכר גם בלשון נקבה משמע וההיפך.

**2. הגדרות**

- 2.1. בהסכם זה תהיה למונחים הבאים המשמעות המופיעה לצידם:
- 2.2. "המכרז" - מכרז 6/2011 לרכישה ותחזוקה של משאיות 6.4 - 32 טון.
- 2.3. "מפקח טכני" - נציג שהממשלה מינתה לשמש מפקח טכני לצורך חוזה זה.
- 2.4. "חלפים" - מוצרי תעבורה מקוריים הכולל בתוכם גם מוצרי תעבורה העומדים בדרישות איכות והתאמה כאמור בצו לפי סעיף 50ב' לחוק ההגבלים העסקיים, התשמ"ח-1988 בעניין יבואני הרכב.

- 2.5. "רכב ממשלתי" או "כלי הרכב" – כלי רכב אשר נרכש על ידי המזמין מאת הספק במסגרת המכרז והסכם זה אשר נחתם על פיו.
- 2.6. "תקלה אפידמית" – תקלה מאותו סוג החוזרת על עצמה בקבוצה של מעל 10 כלי רכב..

### 3. מהות ההסכם:

- 3.1. הסכם זה הנו לרכישה ותחזוקה של משאיות 6.4-32 טון.
- 3.2. אומדן כלי הרכב לשנים 2011-2012 עומד על כ- 50 כלי רכב. (ללא יחידות נילוות).
- 3.3. להסרת כל ספק מוסכם בזה, כי אין באמור בהסכם זה משום הטלת חובה כלשהי על המזמין לרכוש כלי רכב מאת הספק או להתקשר בהסכם לקבלת תחזוקה.
- 3.4. חוזה זה מחליף חוזים קודמים ומוסיף עליהם. בכל מקרה של סתירה, או אי התאמה בין חוזה זה לחוזים קודמים, יקבעו הוראות חוזה זה.
- 3.5. מחירי תחזוקה לכלי רכב שנרכשו לפי חוזים קודמים - תנאי תחזוקתם יהיו לפי החוזים הקודמים.
- 3.6. למרות האמור בחוזה זה, רשאי כל אחד מהצדדים לבטל את החוזה, על-ידי מתן הודעה מוקדמת בכתב של לפחות 90 יום, בלי נימוקים כלשהם ומבלי שתהיה לאחד מהצדדים עילה כל שהיא לתביעה. סעיף זה נוגע לחוזה רכישת כלי רכב בלבד, ואינו גורע מהתחייבויות הספק לעניין תחזוקת כלי רכב שנרכש, והכל כמפורט במכרז ובחוזה זה.

### 4. רכש:

#### 4.1. היקף התקשרות

- 4.1.1. תקופת ההתקשרות לרכישת כלי רכב תהיה ל- 24 חודשים (שנתיים). החל מיום ה-..... ועד..... למזמין שמורה האופציה, לפי שיקול דעתו הבלעדי, להאריך את תקופת ההתקשרות האמורה עד שלוש שנים נוספות, בתנאים הזהים לתנאי ההתקשרות המקורית בכלל ולעניין המחיר בפרט.
- 4.1.2. הממשלה תזמין בכתב ובטופס מתאים את הרכב, שברצונה לרכוש מהספק.
- 4.1.3. ההזמנה תכלול את הנתונים הבאים:
- 4.1.3.1. סוג הרכב ומפרטיו.
- 4.1.3.2. כמות הרכב מכל סוג.
- 4.1.3.3. מועדי אספקה לכל כלי רכב.
- 4.2. על ההזמנה יחתמו מנהל מינהל הרכב הממשלתי וחשב משרד האוצר. הזמנה אשר לא תהיה חתומה בידי שני הגורמים המורשים האמורים לא תכובד על ידי הספק.

4.3. הספק מתחייב לספק ולמסור לממשלה את כלי הרכב שהממשלה הזמינה במצב תקין בהתאם למפרט ולאחר התקנת המיתקונים הנדרשים, וללא פגם, גלוי או נסתר.

4.4. הספק מתחייב להעביר את כלי הרכב למקום שיורה עליו המזמין, בתנאים הבאים:

4.4.1. מתודלקים לפחות ב- 30 ליטר דלק.

4.4.2. על כלי הרכב יסומן לחץ האוויר הנדרש בצמיגים.

4.5. במידה והופסק ייצורו של דגם הרכב שנכלל בהצעת הספק הזוכה, ו/או הוחלף הדגם האמור בדגם חדש של היצרן, כולל שינוי בתקן זיהום אוויר, המזמין שומר לעצמו את הזכות לרכוש מהזוכה את הדגם החדש המחליף את הדגם שזכה במכרז, וזאת בהתאם לשיקול דעת המזמין ובלבד שהדגם החדש עומד בכל תנאי המכרז והמפרט הטכני. מובהר בזאת, כי כל שינוי של היצרן בדגם הרכב יובא בכתב לידיעת המזמין מיד עם היוודע דבר השינוי.

4.6. להסרת ספק, מובהר בזאת, כי אין באמור בחוזה זה משום הטלת חובה כלשהי על המזמין לרכוש כלי רכב מאת המזמין.

## 5. תחזוקה

5.1. תקופת ההתקשרות לתחזוקת כלי רכב (להלן: תקופת התחזוקה) תהיה ל-120 חודשים (10 שנים) תקופת התחזוקה תימנה החל מיום הפעלת הרכב על ידי המזמין.

5.2. הספק מתחייב לספק לכל רכב שנרכש במסגרת חוזה זה, שרותי תחזוקה בכפופות להוראות היצרן ובהתאם לרמת התחזוקה המקובלת במשק הרכב הממשלתי תוך שימוש במוצרי תעבורה מקוריים או לחלופין, מוצרי תעבורה העומדים בדרישות איכות והתאמה כאמור בצו לפי סעיף 50ב' לחוק ההגבלים העסקיים, התשמ"ח 1988 בעניין יבואני הרכב.

5.3. הספק מתחייב להעניק למזמין שרותי תחזוקה בהתאם לקבוע בהצעתו. מובהר בזאת שהתחזוקה תהיה .

5.4. הספק מתחייב לתקן כל פגם ייצור שיתגלה ברכב במשך תקופת התחזוקה, כמפורט בכתב האחריות של היצרן ו/או בהצעתו במכרז נשוא חוזה זה, לפי התקופה הארוכה מביניהם.

5.5. הספק מתחייב לבצע תיקון יזום בכל כלי הרכב, בגין כל תקלה אפידמית שתתגלה במהלך תקופת האחריות, ותקופת האחריות תוארך בהתאם.

5.6. הספק מתחייב לתת עדיפות לטיפול בכלי הרכב נשוא חוזה זה.

5.7. רכב ממשלתי שהיה בתחזוקת הספק על-פי האמור בסעיף 5.1 לעיל, יקבל שירותי תחזוקה בתום תקופת התחזוקה כאמור במוסכים מורשים של הספק, על פי המכרז. במקרה זה התשלום יהיה עבור כל תיקון בתנאים המפורטים בנספח מחירי הרכב הנוגע .

- 5.8. הספק מתחייב לתחזק את כלי הרכב במוסכים המורשים מטעם הספק בכל אזורי הארץ בהתאם לקבוע בנספח יד' "רשימת המוסכים המורשים לתחזוקת רכב", המצ"ב והמהווה חלק בלתי נפרד מחוזה זה.
- 5.9. בנוסף, הספק מתחייב לספק שרותי תחזוקה בכל המוסכים המורשים המצוינים ברשימת המוסכים שצירף להצעתו עפ"י המחיר הקבוע בהצעתו המהווה חלק בלתי נפרד מחוזה זה. מוסך שייסגר מכל סיבה שהיא באזור המבוקש, על המציע לדאוג למוסך חלופי באותו אזור.
- 5.10. הספק מתחייב לספק ליחידות הממשלה המוותרות על תחזוקת הספק את כל סוגי החלפים לרכב נשוא חוזה זה על-פי צו הפיקוח על מצרכים ושירותים (יבוא רכב ומתן שירותים לרכב), תשל"ח 1978.
- 5.11. מוסכם בזה כי שירותי התחזוקה האמורים כוללים: טיפול מונע, כל התיקונים המכאניים, כל עבודות החשמל ומיזוג אוויר, תחזוקה ותיקון של מכשור ומיתקונים מקוריים עבודות מרכב כגון מנעולים, ידיות למיניהם, סגרים, צירים וכו', כל עבודות פחות, מסגרות וריתוך שאינם כתוצאה מתאונה, כולל ריקבונות שמעבר לתקופת האחריות של היצרן.
- 5.12. נוסף על האמור בסעיף 5.11 לעיל, יכללו שרותי התחזוקה גם את השירותים הבאים:
- 5.12.1. שמנים, סיכה ומסננים - בתדירות שנקבעה בהוראות היצרן;
  - 5.12.2. החלפת נורות;
  - 5.12.3. רדיו דיסק ואמצעי השמע שהותקנו ע"י היצרן/יבואן;
  - 5.12.4. כל מיתקון נוסף שקיבל את אישורו של הספק והותקן על ידו;
  - 5.12.5. כיווני פרונט למעט במקרים של פגיעה במערכת ההיגוי או הציר הקדמי עקב תאונה או נזק;
  - 5.12.6. בדיקת חורף כולל אספקת תוויות להדבקה על חלון הרכב;
  - 5.12.7. הכנה לרישוי שנתי;
- 5.13. מיתקון נוסף, שיבוצע ברכב לאחר מסירתו למזמין, במידה ולא הותקן במוסכי הספק או במוסכים המורשים מטעמו, לא ייכלל בחוזה התחזוקה, אלא אם הוסכם אחרת עם הספק. מיתקון כזה יתבצע באישור מראש ובכתב מאת הספק.
- 5.14. שירותי התחזוקה לפי הסכם זה יבוצעו בהתאם למפורט בהוראות יצרן הרכב.
- 5.15. לתיקוני מכללים תינתן אחריות של 6 חודשים. אחריות זו תמשך כל עוד הרכב ברשות המזמין, וזאת גם אם נסתיימה תקופת התחזוקה.
- 5.16. משך שהיית הרכב במוסך לא יעלה על שעתון כפול של היצרן. במקרה של שהייה ארוכה יותר (להלן- שהיית יתר) יספק הספק רכב חליפי על חשבונו. במידה ולא יסופק רכב חליפי תוך 4 שעות ממועד הדרישה, יהיה המזמין רשאי לשכור רכב חליפי מסוג

הרכב השוהה במוסד על חשבון הספק. במקרה זה חשבון ההשכרה יקוזז מסכום התחזוקה החודשי.

5.17. מובהר בזאת כי תיקונים חוזרים יחשבו כתיקון אחד לצורך חישוב שעתון כפול של היצרן.

5.18. בנוסף על האמור לעיל, מתחייב הספק, בכל מקרה של שהיית יתר, לאפשר למפקח טכני לערוך ביקורים במוסכים המורשים לצורך בדיקת טיב התיקונים.

5.19. השירותים והתיקונים הרשומים מטה אינם נכללים במסגרת הסכם התחזוקה: נזקים עקב תאונה או רשלנות, או כתוצאה מאי ביצוע טיפולים במועד שהקשר הסיבתי בין הנזק לבין התאונה/רשלנות אושר על ידי מי שהמזמין מינה לצורך זה;

5.19.1. אבדות, פריצות ושריפות שנגרמו כתוצאה מפעולות איבה או הצתה בזדון;

5.19.2. נזקים עקב שטיפת מנוע או שטיפת מצברים;

5.19.3. נזקים לצמיגים;

5.19.4. יובהר כי השירותים והתיקונים שבסעיף זה אינם נכללים במסגרת מחירי הסכם התחזוקה. למען הסר ספק, כל הוראות החוזה האחרות חלות במלואן על השירותים והתיקונים האמורים.

5.20. רכב לאחר תאונה יוכנס לתיקון במוסד המורשה של הספק והתיקון ייעשה על-פי הערכת מחיר של שמאי חברת "ענבל". אי הסכמת המוסד המורשה להערכת מחיר זה מהווה היתר לביצוע העבודה בכל מוסד אחר, כראות עיני המזמין. פעולה זו אין בה כדי לפגוע בהסכם התחזוקה נשוא חוזה זה.

5.21. נזקי תאונות עד לגובה של 800 ש"ח יתוקנו במוסד הספק או במוסד אחר על-פי החלטת המפקח המזמין.

5.22. תיקון הרכב יתבצע באמצעות הזמנת תיקון חתומה על ידי המזמין. מובהר בזאת, כי בעבור תיקון שיתבצע ללא הזמנת תיקון, לא תשולם כל תמורה.

5.23. לתיקון חוזר תימסר הזמנת תיקון כמצוין לעיל, בציון המילים "תיקון חוזר ללא תמורה".

5.24. חלפים משומשים, שהוצאו מהרכב בתקופת הסכם התחזוקה שייכים לספק. על אף האמור, המזמין יהיה רשאי עפ"י שיקול דעתו להשאיר ברשותו חלפים שהוצאו מהרכב בעקבות תאונה.

5.25. תחזוקה לתיקון בודד - הספק מתחייב כי מחירי התחזוקה לפי תיקון בודד יהיו דלקמן:

5.25.1. מחיר שעת עבודה

5.25.2. אחוז הנחה ממחיר חלפים

5.25.3. אחוז הנחה ממחיר שמנים

5.25.4. מחיר שעת עבודה לתיקוני תאונות

- 5.25.5. אחוז הנחה ממחיר חלפים לתיקוני תאונות.
- 5.25.6. הכול בהתאם לקבוע בהצעת הספק המהווה חלק בלתי נפרד מחוזה זה.
- 5.26. מובהר בזאת, כי סעיף זה מתייחס לכל תיקון בודד שייעשה שלא במסגרת הסכם התחזוקה, או לאחר מועד סיום התחזוקה.
- 5.27. הספק מתחייב כי מחירי התחזוקה לפי תיקון בודד כאמור לעיל (בנספחים ו'4, ז'6, ח'6, ט'7, י'4, יא'4), יהיו תקפים בכל מוסכי השירות כמפורט בנספח \_\_\_\_\_.
- 5.28. הספק מתחייב להגיש למזמין חשבונות עבור החודש השוטף, ביום האחרון של כל חודש, והמזמין מתחייב לשלמן לאחר 38 יום מיום קבלתן.
- 5.29. מובהר בזאת, כי סעיף זה מתייחס לכל תיקון בודד שייעשה שלא במסגרת הסכם התחזוקה, או לאחר מועד סיום התחזוקה.
- 5.30. למען הסר ספק, מובהר בזאת, כי אין המזמין מתחייב למסור רכב לתחזוקה לפי תיקון בודד, אלא לפי שיקול דעתו הבלעדי.
- 5.31. לכל רכב יהיה "כרטיס עבודה" המפרט את כל התיקונים והטיפולים שנעשו ברכב במסגרת התחזוקה בהתאם לנספח 2 לחוזה זה.

## 6. רכישת חלפים

- 6.1. הספק מתחייב לתת למזמין הנחה במחירי החלפים בשיעור של \_\_\_\_\_% (כקבוע בהצעתו) ממחירון החברה לחלפים, ברכישות ישירות בסניפי הספק.
- 6.2. הספק יגיש למזמין את החשבונות עבור החלפים אחת לחודש והמזמין ישלם עבורם תוך 38 יום מיום קבלתן.

## 7. התחייבויות והצהרות הספק:

- 7.1. הספק מצהיר, כי הוא קרא את כל תנאי המכרז ודרישותיו וכי הוא הבין אותם והוא מתחייב לבצע את העבודות על כל חלקיהן ובהתאם לכל תנאיו ודרישותיו של המפרט ושל ההצעה, בדייקנות, ביעילות, במומחיות ובמימונות לשיעור רצון המזמין, ובמועדים הקבועים במפרט או בהצעה, לפי המוקדם שביניהם, והכל בכפוף להוראות הסכם זה.
- 7.2. הספק מצהיר בזה, כי ברשותו הניסיון, המיומנות, הידע, הציוד וצוות עובדים מקצועיים הדרוש לעבודות המשמשות נושא חוזה זה כולל המוסכים המורשים והמוסמכים. וכן רישיון תקף על-פי צו הפיקוח על המצרכים ושירותים (המוסכים והמפעלים לכלי רכב), תש"ל - 1970.
- 7.3. הספק מצהיר כי כל הפרטים שמסר למזמין בהצעתו ובכללם פרטים על ניסיונו, הציוד שברשותו ויכולתו לבצע את העבודות, הינם מלאים ונכונים.
- 7.4. הספק מתחייב לשתף פעולה עם המזמין בכל הקשור למילוי התחייבויותיו על פי הסכם זה, לרבות התחייבות לתקן, לשפר ולהחליף את כל הטעון תיקון, שיפור והחלפה, מייד עם קבלת הודעת המזמין, בדבר הצורך בכך ועל חשבון הספק.

7.5. הספק מתחייב לשתף פעולה עם כל גורם אחר הקשור עם המזמין או כל גורם אחר השותף לביצוע העבודות.

7.6. הספק מתחייב להדריך את אנשי המקצוע של המזמין בכל הקשור בצדדים הטכניים והמקצועיים של הרכב וחלפיו.

7.7. הספק מתחייב להעביר למזמין באופן שוטף:

7.7.1. מחירוני רכב מעודכנים, מיד עם פרסומם, וכן לצרף מחירון רלוונטי לכל חשבונית שתוגש בגין רכישת רכב.

7.7.2. מחירוני מעודכנים לחלפים.

7.7.3. הוראות טכניות של יצרן ו/או מחלקת השירות וכן ספר רכב.

7.7.4. שעתון יצרן.

7.8. להסרת ספק, מובהר כי ההתקשרות עם הספק היא של המזמין בלבד ואין בה או באמור בהסכם זה כדי ליצור כל קשר חוזי או התחייבות כלשהי בין הספק לבין כל גורם אחר שאיננו המזמין.

7.9. לכל רכב יהיה כרטיס עבודה המפרט את כל התיקונים והטיפולים שנעשו ברכב במסגרת התחזוקה בהתאם לנספח 2 של החוזה.

## 8. שמירת סודיות:

8.1. הספק מתחייב לשמור בסוד ולא להעביר, להודיע, למסור, או להביא לידיעת כל אדם, כל ידיעה שתגיע אליו בקשר עם חוזה זה, או בתוקף חוזה זה, תוך תקופת החוזה, לפניו, או לאחר מכן.

8.2. הספק מצהיר בזאת, כי ידוע לו, כי אי מילוי התחייבות על-פי נסמך זה, מהווה עבירה לפי חוק דיני העונשין (בטחון המדינה, יחסי חוץ וסודות רשמיים), תשל"ז – 1977.

8.3. הספק מתחייב לגרום לכך, שהסודיות כאמור תישמר גם על-ידי עובדיו, מנהליו, סוכניו והמועסקים על ידיו, וכל מי שהחוזה כאמור יובא לידיעתו על-ידי הספק או באמצעותו, ולהחתיים אותם על הצהרת סודיות לפיה יתחייבו לא להעביר, להודיע, למסור או להביא לידיעת כל אדם, כל ידיעה שתגיע אליהם בקשר עם חוזה זה, או תוך תקופת החוזה לפניו או לאחר מכן. התחייבות לשמירת סודיות מצורפת כנספח 1 להסכם ומהווה חלק בלתי נפרד ממנו.

## 9. הוראות קצין בטחון:

הספק מתחייב לקיים את הוראות קצין הביטחון של המשרד, כפי שיימסרו לו.

## 10. פיקוח

10.1. המזמין רשאי למנות נציגים מטעמו שיהיו אחראים להנחות, לפקח, ללוות, לתאם ולבקר את מהלך ביצוע העבודה (להלן - מפקח טכני).

10.2. הספק יאפשר למזמין ולמי שימונה מטעמו, לפקח על ביצוע העבודות, טיבן ואיכותן.

## 11. מערכת היחסים בין הצדדים:

- 11.1. מוצהר ומוסכם בזה בין הצדדים כי היחסים ביניהם לפי הסכם זה יוצרים יחס בין מזמין לספק המבצע הזמנות או בין מוכר שירותים וקונה שירותים בלבד, והם אינם יוצרים יחסי עובד-מעביד.
- 11.2. מוצהר ומוסכם כי לספק או למי מעובדיו לא יהיו זכויות של עובדים אצל המזמין וכי למעט תשלום התמורה כמפורט לפי סעיף 15 להלן, הוא לא יהיה זכאי לכל תשלום או הטבה אחרת בקשר להסכם זה ו/או ביטולו, או סיומו, ו/או הפסקתו - מכל סיבה שהיא.
- 11.3. המזמין לא ישלם עבור אנשים המועסקים על-ידי הספק כל תשלום לביטוח לאומי, מס מקביל ויתר הזכויות הסוציאליות.
- 11.4. אין לראות בכל זכות הניתנת למזמין או לנציגו לפקח, להדריך או להכווין את הספק או מי מטעמו, אלא אמצעי להבטיח את ביצוע העבודות כראוי וביצוע הסכם זה במלואו ואין בהם כדי להקים מערכת יחסים של עובד מעביד.
- 11.5. הספק בלבד יהיה אחראי לכל תשלום לשיפוי בגין נזק או פיצויים או כל תשלום אחר המגיע ממנו על פי כל דין לאנשים המועסקים על ידו, או לכל אדם אחר בשם פעולות שביצע.

## 12. תוקף החוזה

- 12.1. תוקף חוזה הרכישה הוא לשנתיים, מיום ..... עד ..... עם אופציה להארכה עד שלוש שנים נוספות, בכפוף לשיקול דעתו הבלעדי של המזמין.
- 12.2. תקופת התחזוקה היא ל-10 שנים מיום רכישת הרכב, הכל כמפורט לעיל.

## 13. בוררות

- 13.1. במקרה של חילוקי דעות בכל הנוגע לתחזוקת הרכב יתקיים ברור בנוכחות נציג מינהל הרכש ומפקח מטעם מינהל הרכב/משטרה.
- 13.2. אם לא יגיעו להסכם יכריע גורם חוץ מקצועי שיהיה מקובל על דעת שני הצדדים, התשלום לגורם יתבצע ע"י שני הצדדים בחלוקה שווה.

## 14. מועד אספקת רכב:

- 14.1. הספק מתחייב לספק למזמין את כלי הרכב למזמין בתוך 180 יום קלנדאריים מיום הוצאת ההזמנה חתומה על ידי המזמין (להלן- מועד האספקה) ו-330 יום כולל המרכב של כלי הרכב המיועדים לשב"ס. התשלום עבור רכישת כלי הרכב יהיה בהתאם למחירון הרשמי של היבואן במועד קבלת הרכב.
- 14.2. נוכח הספק לדעת כי אין בידו לעמוד במועד האספקה, עליו להודיע למזמין תוך 7 ימים מיום קבלת ההזמנה על כך. הודיע הספק כאמור, רשאי המזמין פי שיקול דעתו לקבוע מועד אספקה חדש או לבטל את ההזמנה.

14.3. נגרם עיכוב באספקת כלי הרכב למזמין (מעל 120 ימים קלנדאריים ממועד ביצוע ההזמנה) או ממועד האספקה החדש, ישלם הספק פיצוי בסך 500 ₪ עבור כל יום פיגור לכל רכב שלא סופק בהזמנה. אם העיכוב נגרם מסיבות שלספק אין שליטה עליהן, יקבע מועד אספקה חדש, או שההזמנה תבוטל- הכול לפי שיקול דעתו הבלעדי של המזמין או נציגו. סכום זה יוצמד למדד המחירים לצרכן בהתאם למנגנון ההצמדה שבסעיף 16.

14.4. בלי לגרוע מהאמור לעיל, יהיה המזמין רשאי לבטל הזמנה, כל עוד הרכב המוזמן לא שוחרר מהמכס ונרשם על שם המזמין. לאחר שנרשם הרכב על שם המזמין אין אפשרות לבטל ההזמנה. הנ"ל למעט רכב 15 טון עבור המכת"זים ורכב להסעת אסירים לשב"ס.

14.5. עד למסירת כלי הרכב למזמין, הספק יהיה אחראי לאחסונם הנאות ושמירתם.

## 15. תמורה

15.1 הצדדים מסכימים בזה, כי מחירי הרכישה של כלי הרכב יהיו בהתאם לנספחי המחירים המצורפים לחוזה זה (נספחים ה) והמהווים חלק בלתי נפרד ממנו (להלן- התמורה). הספק מתחייב כי שיעור ההנחה המוצע הנקוב בהצעתו יישאר קבוע לאורך כל תקופת ההתקשרות, לרבות הארכת תקופת ההתקשרות על פי האופציה הניתנת למזמין לפי סעיף 4.

15.2 כל התשלומים על פי הסכם זה, בגין רכישת הרכב, ישולמו אך ורק בתקופה של עשרת הימים הבאים החל מהיום ה- 15 לכל חודש קלנדארי. תקופה זו תיקרא: "מועד התשלום הממשלתי". תאריך התשלום יהיה כדלקמן:

15.2.1 1-15): ישולמו בתחילת "מועד התשלום הממשלתי" חשבוניות שיוגשו במחצית הראשונה של כל חודש (בימים של החודש העוקב, כלומר ביום העסקים הראשון הבא לאחר ה- 15 לחודש העוקב. במקרה זה יעמדו מספר ימי האשראי על 30-45 ימים ממועד הגשת החשבונית למזמין.

15.2.2 חשבוניות שיוגשו בין התאריכים 16-24 לכל חודש (כולל שני ימים אלו): ישולמו בין התאריכים 16-24 של החודש העוקב. במקרה זה יעמדו מספר ימי האשראי על 30 ימים בדיוק ממועד הגשת החשבונית למזמין.

15.2.3 חשבוניות שיוגשו למזמין בין התאריכים 25-31 לכל חודש (כולל שני ימים אלו): ישולמו ביום ה- 24 לחודש העוקב. במקרה זה יעמדו מספר ימי האשראי על כ- 24-29 ימי אשראי.

15.3 מס ערך מוסף בשיעור החוקי המתחייב מהמחירים הנ"ל יתווסף לתמורה וישולם בצירוף תשלום שישלם המזמין לספק.

15.4 התמורה הנזכרת בסעיף זה מהווה תמורה סופית למילוי כל התחייבויות הספק לפי הסכם זה.

15.5 הספק יגיש את החשבוניות הנזכרות בסעיף 15.2 כשהן תואמות את הקבוע בנספחי המחירים (נספח ה'). כל עיכוב בתשלום הנגרם מאי התאמה לקבוע בנספחי המחירים, לא יהיה בו כדי לחייב את המזמין לפצות על כך את הספק מהסכם זה, ולא תהיה לספק כל טענה בקשר לכך.

16.1 מחיר הרכב יהיה צמוד למחיר היורו/דולר ביום שיחרור הרכב מהמכס בהמרה ל-ש.ח.

16.2 מדד בסיס הוא חודש ..... שמתפרסם ב- 15 לחודש שאחריו.

16.3 מחיר התחזוקה יהיה צמוד למדד תיקוני רכב וחלפים

### 17. ריבית פיגורים

פיגר המזמין בתשלומים לספק, עליו לשלם למציע ריבית חשב כללי בשיעור שנקבע בהוראת החשב הכללי באותה עת.

### 18. עוסק מורשה

תנאי מוקדם לביצוע התשלומים לפי הסכם זה הינו המצאת צילום תעודת עוסק מורשה ברת תוקף על פי חוק מס ערך מוסף, התשל"ו-1976, ובכל שנת כספים במשך קיום הסכם זה אישור מפקיד מורשה או מרואה חשבון, או העתק ממנו, המעיד כי הספק מנהל את פנקסי החשבונות והרשומות שעליו לנהלם על פי חוק.

### 19. תרופות

19.1 לא עמד הספק בהתחייבויותיו על פי הסכם זה מכל סיבה שהיא, ולא תיקן את ההפרה תוך 7 ימים מקבלת התראה בכתב מן המזמין, רשאי המזמין לפי שיקול דעתו להפסיק את ביצוע העבודה ו/ או הרכישות או כל חלק מהן ללא כל התראה נוספת, או לבטל את ההסכם, וזאת מבלי לגרוע מזכות המזמין לשיפוי הנאמר בהסכם זה או על פי כל דין. כמו-כן רשאי המזמין לראות את החוזה בתוקף ולעשות את העבודות בעצמו, או באמצעות אחר, על חשבון הספק.

19.2 הפר הספק את ההסכם הפרה יסודית, יהיה המזמין רשאי להפסיק את ביצוע ההסכם ללא כל התראה מראש, ולבטל את ההסכם, וזאת מבלי לגרוע מזכות המזמין לשיפוי הנאמר בהסכם זה או על פי כל דין. מבלי לפגוע בכלליות האמור לעיל, מובהר בזאת כי כל איחור בלוח הזמנים הקבוע לפי הסכם זה ייחשב כהפרה יסודית של ההסכם.

19.3 נוכח הספק לדעת כי קיימת אפשרות מסתברת כי לא יוכל לעמוד בהתחייבויותיו, כולן, או מקצתן, מכל סיבה שהיא, או כי לא יוכל לעמוד במועדים או בהזמנות שנקבעו בהסכם זה, יודיע על כך מיד בעל פה ובפקסימיליה לנציג המזמין. הודיע הספק כאמור, רשאי המזמין לפי שיקול דעתו להפסיק את ביצוע ההסכם או כל חלק ממנו, ויחולו הוראות סעיף זה בשינויים המחויבים.

19.4 החלטת המזמין בדבר הפסקת העבודות על ידי הספק, כאמור לעיל, אין בה כדי לפטור את הספק ממסירת אותו חלק של העבודה שבוצע על ידו לידי המזמין, או משטרת ישראל, מיד עם הצגת דרישה כזו.

19.5 אין באמור בסעיף זה כדי לגרוע מזכות המזמין לכל סעד אחר על פי הסכם זה או על פי כל דין בגין ההפרה.

## 20. פיצויים מוסכמים

20.1 כלי רכב שלא עמדו בדרישות המכרז או שנתגלה בהם תקלה אפידמית כהגדרתה בסעיף יראו אותם כאילו לא סופקו ואם לא תיקן הספק את הטעון תיקון כך שכלי הרכב התואמים את כל דרישות המכרז וההסכם יסופקו למזמין במועד הקבוע לכך יחויב בפיצויים של 500 ₪ עד למועד האספקה של כלי רכב התואמים את דרישות המכרז וההסכם. הפיצוי יוצמד למדד המחירים לצרכן בהתאם למנגנון הקבוע בסעיף 16.

20.2 מובהר בזאת, כי הפיצוי המוסכם ישתלם בגין כל יום איחור באספקת כלי רכב התואמים את דרישות המכרז וההסכם ובגין כל רכב שצוין בהזמנה. הפיצויים על פי סעיף זה הינם כפיצוי מוסכם, מוערך מראש של הנזקים שייגרמו למזמין בגין איחור בביצוע העבודות או בגין הפרה אחרת של הוראות ההסכם, וגביית הסכומים תעשה בלא צורך בהוכחת נזק.

20.3 למען הסר ספק, מצהיר הספק שהוא מודע לחשיבות העמידה בלוח הזמנים שנקבעו, שכן כל איחור במועדים יגרום למזמין נזקים חמורים, שיחייבו את הספק בפיצויים המוסכמים הקבועים לעיל, מבלי לגרוע מיתר הסעדים המוקנים למזמין על פי הסכם זה או על פי כל דין.

20.4 אין בהסכמה על פיצויים בסעיף זה כדי להשפיע על זכות המזמין לכל תרופה אחרת בגין הפרת ההסכם, לרבות פיצויים בגין נזק, ובכלל זה נזקים בפועל שמעבר לפיצויים המוסכמים, אף אם נגבו בדרך של קיזוז או חלוט הערבות הבנקאית.

## 21. העברת ביצוע

הספק לא ימסור לאחר כל חלק מחוזה זה, וכן מוותר על זכותו לתת הוראה בדבר המחאת תשלום, אלא אם כן הממשלה נתנה לכך הסכמתה מראש ובכתב.

## 22. קיזוז, ניכוי ועכבון

22.1 בלי לגרוע מזכויות המזמין לכל סעד אחר על פי הסכם זה או על פי כל דין, רשאי המזמין לקזז ו/או לעכב אצלו תשלומים אשר יגיעו לספק או כל סכום מהם כנגד סכומים אשר יגיעו למזמין מאת הספק.

22.2 מבלי לפגוע בכלליות האמור לעיל, בכל מקרה של גרימת נזק למזמין על ידי הספק, בין במישרין ובין בעקיפין, תהיה למזמין זכות לעכב ו/או לקזז מתוך הכספים שיגיעו לספק את כל הסכומים שהמזמין עלול לשאת בהם במקרה כזה, לפי שיקול דעתו של המזמין.

22.3 המזמין רשאי לנכות כל סכום, או חלק ממנו, הרשום בחשבוניות שהספק הגיש, אם המחיר אינו לפי תנאי הסכם זה.

## 23. התרופות מצטברות

התרופות לרבות זכות הקיזוז והחלוט, וכל הפעולות שהורשה המזמין בהסכם זה לעשות בתגובה להפרת ההסכם בידי הספק, הן מצטברות, ואין בכל הוראה בהסכם זה כדי לשלול את זכותו של המזמין לכל סעד או תרופה בהתאם להסכם זה או על פי כל דין.

## 24. ערבות (ערבות ביצוע)

24.1 במעמד חתימת הסכם זה ימסור הספק למזמין ערבות בנקאית (או ערבות של מבטח כמשמעותו בחוק הפיקוח על שירותים פיננסיים (ביטוח), התשמ"א-1981) בלתי מותנית, לפקודת מינהל הרכב הממשלתי, משרד האוצר, בסך של:

24.1.1 ערבות לסל 1 בסך 50,000 ₪ .

24.1.2 ערבות לסל 2 בסך 90,000 ₪ .

24.1.3 ערבות לסל 3 בסך 150,000 ₪ .

24.1.4 ערבות לסל 4 בסך 300,000 ₪ .

24.1.5 ערבות לסל 5 בסך 80,000 ₪ .

24.1.6 ערבות לסל 6 בסך 50,000 ₪ .

24.2 הערבויות יהיו צמודות למדד המחירים לצרכן הידוע במועד חתימת ההסכם, שתהא בתוקף לשנתיים ו-60 יום מיום החתימה על החוזה. (להלן- "ערבות ביצוע"). ערבות הביצוע תשמש להבטחת קיום מלוא התחייבויות ספק על פי הסכם זה.

24.3 מתן הערבות כאמור, על כל התנאים המפורטים ואישורה בידי המזמין כמתאים לדרישותיו, מהווה תנאי מוקדם להיכנס הסכם זה לתוקף.

24.4 במקרה שהסכם זה יוארך על פי האופציה הנתונה למזמין לפי סעיף 12 לעיל, מתחייב הספק להאריך את תוקפה של הערבות עד ל-60 יום לאחר תום תקופת ההתקשרות הנוספת.

24.5 הערבות תהיה ניתנת לחלוט על ידי המזמין לצורך גביית תשלום פיצויים מוסכמים, לצורך גביית פיצויים אחרים המגיעים למזמין עקב הפרת ההסכם על ידי הספק, או לצורך כל תשלום אחר המגיע למזמין מהספק.

24.6 מובהר בזאת כי חילוט הערבות לא ייחשב כמלוא תשלום פיצויים מוסכמים מאת הספק למזמין. במידה וסכום הערבות נמוך מגובה הפיצויים המוסכמים אשר מגיעים למזמין, יהיה זכאי המזמין לקבל מן הספק את

ההפרש בין הסכום ששולם עקב חלוט הערבות לבין מלוא סכום הפיצויים המוסכמים.

24.7 הערבות תוחזר לספק לאחר גמר ביצוע כל העבודות ואישור המזמין כי העבודות בוצעו לשביעות רצונו המלאה.

## 25. תנאים יסודיים

התנאים הקבועים בסעיפים 4-8, 12-14, 23, 25 הינם תנאים יסודיים בהסכם

## 26. אחריות

26.1 הספק יהיה האחראי הבלעדי והיחיד לכל נזק ו/או אובדן שייגרם כתוצאה מביצוע העבודות, למזמין ו/או לרכוש ו/או לצד ג' כלשהו לרבות נזק ואובדן שייגרם בידי עובדים ו/או כל מי שבא מכוחו או מטעמו של ספק. הספק ישלם למזמין או לצד שלישי, דמי נזק ו/או פיצוי מלא על כל נזק ו/או אובדן, כאמור לעיל, כתוצאה מביצוע העבודות וכל הקשור בהן.

26.2 בנוסף לאמור בסעיף 26.1 לעיל, הספק ישא באחריות להוצאות בגין האובדן ו/או הנזק שנגרם לרכב מסיבה כלשהי בתקופת הימצאו במוסד/ אזור העבודה של הספק, או בעת נסיעת מבחן, למעט חפצים אישיים וציוד, שאינו מחייב השארתו במוסד לצורך תיקון, אף אם האובדן ו/או הנזק נגרם מסיבות שאינן תלויות בספק.

26.3 המזמין, עובדיו והבאים מכוחו לא ישאו בכל תשלום, הוצאה, אובדן, או נזק מכל סוג שייגרם לספק ו/או לעובדיו ו/או לכל מי שבא מכוחו עקב קיום חוזה זה.

26.4 במידה שתיגרמנה למזמין הוצאות כלשהן הנובעות ממעשי ספק, עובדיו שליחיו או מי שבא מכוחו או מטעמו או ממחדל כאמור, מתחייב הספק לשפות את המזמין בעבור כל תביעה או הוצאה שנגרמה לו כאמור. אלא אם כן נגרמו עקב מעשה רשלני של המזמין או אחר הפועל מטעמו. ובלבד שהמזמין הודיע לספק בהקדם על קבלת התביעה ואפשר לו להתגונן בפניה.

26.5 הספק מתחייב בזאת לשאת באחריות ובחבות בלעדית, וכן בנטילת ייצוג משפטי כלפי מי מעובדיו, ו/או הפועלים בשמו, או מטעמו או לכל צד שלישי (להלן-"הניזוק") לכל פגיעה ו/או נזק גוף שנעשו תוך כדי ביצוע העבודות נשוא הסכם זה, אף אם תהיה להם עלת תביעה נגד המזמין.

26.6 הספק מתחייב בזאת לשאת באחריות ובחבות מלאה ובלעדית וכן בנטילת ייצוג משפטי כלפי הניזוק והמוסד לביטוח לאומי, באם הפגיעה בו הוכרה כתאונת עבודה על ידי המוסד לביטוח לאומי.

26.7 מבלי לפגוע בנטילת האחריות וחבות בלעדית על ידי הספק לפי הסכם זה, יבטח הספק את האחריות וחבות זו, בגבולות אחריות סבירים ובתנאי הכיסוי המקובלים, בין על ידי ביטוח מיוחד לעניין זה, ובין על ידי הביטוח הרגיל של הספק, והוא מתחייב להוסיף את מדינת ישראל כמבוטח נוסף, לעניין חבות זו בלבד, תוך ויתור חברת

הביטוח על זכות שייבוב כלפי המדינה וכלפי הפועלים מטעמה למעט כלפי מי שגרם נזק לרכב בכוונת זדון. פוליסות הביטוח האמורות יומצאו לממשלה לפי דרישה.

## 27. וויתור

27.1 ויתר המזמין על הפרת הוראה מהוראות הסכם זה, לא ייראה הוויתור כוויתור על כל הפרה אחרת של אותה הוראה או הוראה אחרת.

27.2 שום וויתור, הנחה, הימנעות מפעולה או ארכה לא יחשבו כוויתור של המזמין לפי הסכם זה ולא ישמשו מניעה לתביעה על ידו, אלא אם כן נעשו במפורש ובכתב ונחתמו על ידי המזמין.

## 28. שמירה על הוראות החוק

הספק מתחייב לשמור בקפדנות על הוראות כל דין החל בקשר לביצוע העבודות.

הספק מצהיר כי חלה עליו בלבד האחריות הבלעדית והמוחלטת בנוגע לכל תביעה ו/או דרישה באשר לאי שמירת דינים והוא משחרר בזאת את המזמין מכל תביעה ו/או דרישה כאמור בין אם הפרת הוראת דין נעשתה על ידו ובין אם נעשתה ע"י אחר מטעמו.

## 29. איסור הסבת ההסכם

הספק איננו רשאי להעביר ו/או להסב ו/או להעניק את זכויותיו וחובותיו על פי הסכם זה, כולן או מקצתן, לאחר, או לשתף אחר בביצוע העבודות, אלא אם כן ניתנה לכך הסכמת המזמין מראש ובכתב. ניתנה הסכמת המזמין כאמור, לא יהיה בכך כדי לשחרר את ספק להתחייבות ואחריות או חובה כלשהי על פי כל דין ולפי הסכם זה.

## 30. הצטרפות גורמים ממשלתיים אחרים

ככל שגוף ציבורי יתקשר עם הספק לפי תנאי מכרז זה, בהתאם להוראות תקנות חובת המכרזים, התשנ"ב-1992, אזי כל הטבה שהיא, בכסף או בשווה כסף, אשר תינתן לגוף הציבורי, תינתן מיידית גם למזמין.

## 31. עדיפות במסמכים

בכל מקרה של סתירה בין הוראות חוברת המכרז או ההצעה לבין הסכם זה, יחולו הוראות הסכם זה; בכל מקרה של סתירה בין הוראות חוברת המכרז לבין ההצעה, יחולו הוראות חוברת המכרז; על אף האמור לעיל, התניות שהסכים להן הספק בהצעה מעבר לדרישות המפרט, לרבות בעניין שיפור השירות, יחייבו את ספק, אם תבוא דרישה לכך מאת המזמין.

### 32. הצהרת הספק

הספק מצהיר כי הוא הבעלים/ מנהלים חוקיים של..... - והוא רשאי ומוסמך לחתום על החוזה בשם החברה.

### 33. שינויים

כל שינוי בהוראת הסכם זה ייעשה בהסכמת שני הצדדים, ובכתב.

### 34. כתובות הצדדים והודעות

34.1 כתובת המזמין: מינהל הרכב הממשלתי, רח' יפו 224. ת"ד 3100, ירושלים מיקוד 91136.

כתובת ספק: \_\_\_\_\_.

שם האחראי מטעם ספק לקשר ישיר עם המזמין: \_\_\_\_\_.

טלפון: \_\_\_\_\_.

פקס: \_\_\_\_\_ . דוא"ל: \_\_\_\_\_.

34.2 כל הודעה שתינתן על ידי צד להסכם זה למשנהו בקשר עם הסכם זה תועבר בהתאם לפרטים שלעיל. הודעה כאמור תחשב כאילו נמסרה בתום 48 שעות ממועד שליחתה בדואר רשום או 48 שעות ממועד שליחתה בפקס, או במועד מסירתה ביד.

### 35. הרשאה תקציבית

נציגי המזמין החתומים על הסכם זה מצהירים בזה כי ההוצאות וההרשאות להתחייב הכרוכות בביצוע הסכם זה תוקצבו בחוק התקציב השנתי לשנת התקציב הנוכחית.

### 36. מיקום שיפוט ייחודי

תובענה בקשר להסכם זה תוגש אך ורק לבית המשפט המוסמך בירושלים ולראיה באו הצדדים על החתום:

הספק	המזמין
_____ תפקיד	מנהל מינהל הרכש הממשלתי מר ליאור אגאי
_____ חתימה	_____ חתימה
_____ חותמת	חשב משרד האוצר מר אלי בראל
	_____ חתימה

## נספח 1 להסכם

### התחייבות לשמירת סודיות

שנערכה ונחתמה ב \_\_\_\_\_ ביום \_\_\_\_\_ בחודש \_\_\_\_\_ בשנת 2011

על ידי:

\_\_\_\_\_  
ת.ז. \_\_\_\_\_  
מרח' \_\_\_\_\_

**הואיל** ומינהל הרכש הממשלתי בשם מדינת ישראל רוכש כלי רכב מסוג משאיות כמפורט במכרז 6/2011

**והואיל** והנני מועסק בקשר למכרז הנ"ל;

**והואיל** והנני עשוי להיחשף למידע עליו מעוניינת מדינת ישראל להגן;

**לפיכך הנני מתחייב כלפי מדינת ישראל כדלקמן:**

### הגדרות

בהתחייבות זו תהיה למונחים הבאים המשמעות המופיעה לצידם:

**העבודות** - ביצוע כל העבודות המפורטות במכרז;

**"המכרז"** מכרז לרכישת כלי רכב מתוצר דגם XXXX שמספרו 6/2011;

**"מידע"** - כל מידע (Information), ידע (Know-How), ידיעה, מסמך, תכתובת,

וכל דבר אחר כיו"ב הקשור בביצוע העבודות נשוא מכרז זה;

### שמירת סודיות

הנני מתחייב לשמור את המידע בסודיות מוחלטת ולעשות בו שימוש אך ורק לצורך ביצוע העבודות. למען הסר ספק, ומבלי לפגוע בכלליות האמור, הנני מתחייב לא לפרסם, להעביר, להודיע, למסור או להביא לידיעת כל אדם את המידע ו/או הסודות. הנני מצהיר כי ידוע לי שאי מילוי התחייבויותי מהוות עבירה לפי פרק ז' (ביטחון המדינה, יחסי חוץ וסודות רשמיים) לחוק העונשין, תשל"ז - 1977.

**ולראיה באתי על החתום:**

\_\_\_\_\_

## נספח 2 להסכם

כרטיס עבודה ברכב ממשלתי

=====

לכל רכב יהיה כרטיס עבודה המפרט את כל התיקונים והטיפולים שנעשו ברכב במסגרת התחזוקה

כדלקמן:

- א. מספר רישוי הרכב
  - ב. מועד תחילת הפעלה.
  - ג. רשומות התיקונים והטיפולים.
  - ד. קוד טיפול של היצרן.
  - ה. זמן תקן מוקצב בשעות.
  - ו. תשומות עבודה וחלפים.
  - ז. תאריך ושעת כניסת הרכב למוסך.
  - ח. תאריך ושעת סיום הטיפול/התיקון.
  - ט. מונה ק"מ בכניסה.
- הנתונים הנ"ל יועברו על גבי מדיה מגנטית או אופטית הניתנים לקריאה במחשב אישי (דיסקט או תקליטור), אחת לשלושה חדשים ב-1 לינואר, ב-1 לאפריל, ב-1 ליולי, ב-1 לאוקטובר של כל שנה. הקבצים יהיו קבצי Excel או קבצים הניתנים להמרה לתכנה זו. נספח זה מהווה חלק בלתי נפרד מחוזה רכש ותחזוקה.

אל: רוכשי מכרז מ.מ.מ – 6/2011 משאיות 6.4-32 טון

הנדון: קובץ שאלות ספקים ותשובות עורך המכרז לרוכשי מכרז 6/2011 6.4-32 טון

להלן שאלות הספקים והתייחסות עורך המכרז למכרז מממ – 6/2011 לרכישת משאיות 6.4-32 טון. יובהר, כי כפי שמפורט במכרז, התשובות המובאות להלן מחייבות את כל המציעים ומהוות חלק בלתי נפרד ממסמכי המכרז.

מס"ד	מס' סעיף במכרז	שאלה	הבהרה
		<b>הבהרות עורך המכרז</b>	
1.	סעיף 14.5 למכרז	יש לתקן את מחזור החיים מ-8 שנים ל-10 שנים	
2.	סעיף 14.5.1 למכרז	יש לתקן את מחזור החיים מ-8 שנים ל-10 שנים	
3.	סעיף 5 לחוזה	יש לתקן את תקופת ההתקשרות מ-96 חדשים ל-120 חדשים ולשנות בסוגריים מ-8 שנים ל-10 שנים.	
4.	בסעיף 10.1 עמוד 11	נא לתקן את תקופת ההתקשרות ל-120 חדשים ו-10 שנים	
5.			
6.	סעיף 1	לוח זמנים למכרז	מועד אחרון לשאלות הבהרה-7.7.2011. מועד המענה של עורך המכרז-14.7.2011. מועד אחרון להגשת ההצעות -28.7.2011. תוקף ההצעה והערבות בגין ההצעה-1.11.2011
		<b>ספק א'</b>	
7.	לסעיף 8 עמוד 10-	מועדי ההספקה אינם ריאליים לא ניתן לספק שילדת רכב תוך 90 יום עקב זמני היצור אצל היצרן-היבוא והשחרור ממכס צריך לפחות 5 חודשים ולפעמים גם יותר באותה מידה 120 יום שילדה כולל הארגז אינו זמו ריאלי-בנית הארגזים ע"י בודי בילדר מקומי עבור שב"ס אורכת חודשים וזאת לאחר אספקת השילדה- מה עוד שיש תהליכי בחינה ע"י בוחני השב"ס או המשטרה- (ניתן לקבל נתונים במשטרה ובשב"ס). אנו ממליצים לשנות מועדי ההספקה למועדים ריאליים.	בסעיף 8.1 לשנות את מועד אספקת שילדות הרכב מ-90 יום ל-180 יום.  בסעיף 8.1 לשנות את מועד אספקת השילדות והארגזים עבור שב"ס ל-120 יום ל-330 יום.
8.	בסעיף 12.10 עמ' 15	מצוין כי מחיר הרכב יהיה קבוע לכל אורך תקופת ההתקשרות: היות ויצרן הרכב מעדכן בדרך כלל כל שנה את המחירים (בכ-2%-1%) ולעיתים המחירים עולים בנוסף גם עקב דרישות חדשות בתקנות להן עלויות נוספות-כמו למשל דרישה כי החל מתאריך מסוים נדרשת	מחיר הרכב לאורך תקופת ההתקשרות יהיה קבוע במט"ח. התשלום עבור הרכב יהיה מחיר מחירון במט"ח הידוע בעת מועד שיחרורו מהמכס ובהפחתת אחוז ההנחה שנקבע בהצעה.

	<p>מערכת ESP או דרישה לתקן יורו 6 החל משנה מסוימת. אי לכך הדרישה למחיר קבוע לרכב הינה בעיתית</p> <p>אנו ממליצים כי תנתן אפשרות לעדכון מחירים בתחילת כל שנה בשיעור שיקח בחשבון את העלאת המחיר ע"י היצרן ואת התוספות עקב דרישות חדשות של התקינה במידה ויהיו.</p>		
<p>מדובר במערכת ASR מע' נגד סחרור.</p> <p>הדרישה עומדת בעינה, היתרון בצריכת הדלק יקבל ביטוי בעלות הדלק.</p>	<p>מצוינת מערכת ESR - - מערכת זו אינה מוכרת לנו – האם יתכן ונפלה טעות והכוונה היא למערכת ASR ?.</p> <p>SCCELERATION SLIP REGUKATION</p> <p>כמו כן לאותו נושא ניתן ניקוד חיובי בסעיף – 14.3.3.3.1 לעמידה ביורו 5 ללא תדלוק אוריאה תחת סעיף נוחות תפעול מערכות אלה הן מערכות העובדות בשיטת EGR - לעומת מערכות SCR – הכוללות מיכל אוריאה יש לציין כי לעומת ה"חסרון" בנחיות תפעול למערכת EGR לעומת EGR קיימים יתרונות למערכת עם אוריאה הן בחסכון בתצרוכת דלק (גם לאחר קיזוז עלות האוריאה) והן בבעיות תחזוקה רבות יותר של מערכת ה-EGR. לאור זאת המלצתנו היא לבטל סעיף – 14.3.3.3.1. להיות ובסך הכל אין בטחון כי סעיף זה מוסיף בכללי לאיכות הרכב אולי להיפך.</p>	<p>בסעיף 14.3.3.1.5</p>	<p>9.</p>
<p>אכן מדובר בשני דגמי שילדה אחת למכת"זים ואחת רגילה, לעניין הצעת המחיר השוני בשני דגמי השלדות קיבל ביטוי בנספח ח'2 בו מופיעים שלוש שורות:</p> <p>הצעת מחיר לדגם א' מחיר שילדת משאית הצעת מחיר לדגם ב' מחיר שילדת משאית 4X4 עבור מכת"ז.</p> <p>הצעת מחיר לדגם ג' מחיר שלדת משאית לפינוי אשפה.</p> <p>במצורף למסמך זה נספח ח' א למשאית 15 טון 4X2 נא לתייקו אחרי נספח ח'</p>	<p>בדרישה להצעה לשילדת 15 טון מצוין מפרט של שילדת 4x4 עבור מכת"ז למשטרה לעומת זאת בסעיף 3.4.1 מצוין כי לא כל שלדות 16 טון מיועדות למכת"ז</p> <p>ניתן להבין מכאן כי יש להגיש 2 מפרטים שונים לשילדת 15 טון – וכמובן מחירים שונים נבקש להבהיר את הנושא</p>		<p>10.</p>
<p>הצעת מחיר הרכב תהיה צמודה למחירון הרכב במחירי מט"ח והמרתם לש"ח. לפיכך יש להוסיף בנספחים הבאים: נספח ו' 1, נספח ז' 3, נספח ח' 2,</p>	<p>האם יש לציין את המחירים הכוללים כבר את ההנחה המיוחדת למכרז זה ?</p>		<p>11.</p>

		או את מחיר המחירון ולציין את % ההנחה ?	נספח ח'2 א', נספח ט' 4, נספח י' 1, נספח יא'1. שורה נוספת " אחוז ההנחה"
		האם ניתן לציין מחירי תוספות נוספות שאינן מצוינות בדרישה אך יתכן וידרשו בעתיד ע"י הלקוח כמו מנוע בעל הספק גדול יותר ?	מחיר תוספות כאופציה מופיעות בנספחי המחירים. מחירים עתידיים לתוספות או שינויים ייבדקו לגופו של עניין ע"י וועדת המכרזים.
12.	בסעיף 14.5.1	מפורט אופן חישוב עלות הרכש כיצד מחושב נתון ערך הגרט?	לצורך חישוב עלות הרכישה במונחים שנתיים, ייחשב ערך הגרט בהתאם למחירון לוי יצחק. לפיכך נא להוסיף בסוף סעיף 14.5.1 הערה: *ערך הגרט יחשב בהתאם למחירון יצחק לוי.
13.		עקב מורכבותו של המכרז הכולל גם מחירי אחזקה ועקב העובדה כי במסגרתו יש להגיש גם הצעות לבניית מרכבים-בהתאם למפרטים שאינם פשוטים –תהליך הדורש הסברים הבהרות וקבלת הצעות מחיר מבוני המתקנים נראה לנו כי הזמן להגשת המכרז קצר מידי. בקשתנו לדחות מועד ההגשה ב 30 יום לפחות. וזאת על מנת שניתן יהיה להגיש הצעות ראויות.	מועד הגשת ההצעה נדחה ל- 28.7.2011
14.	סעיף 2.11	בעמ' 35 'מצוין כי יערך סיור ספקים-באיזה שלב יערך סיור זה?	ראה נספח ט'1 סעיף 9
15.	סעיף 4.10.3	מצויין כי" המזגן יופעל מתא הנהג והסוהרים-" האם מדובר מאותו תא-לא ניתן להפעיל המזגן משני מקומות נפרדים	מדובר בשני תאים שונים. נא לתאם הנושא עם קצין תחבורה שב"ס בהתאם לנספח ט'1 סעיף 9.
16.	סעיף 6.6	מוגדרות יחידות הכיור והמשתנה מסוג; M1420-1001- לא ברור למה הכוונה -האם יש הגדרה ברורה יותר או מפרט לנושא-? האם ניתן לספק מוצר אחר לפי המפרט במידה ויהיה	בשאלות לנושא ההתקנות לרכב שב"ס נא לפנות לקצין תחבורה שב"ס, בהתאם לנספח ט'1 סעיף 9.
		<b>ספק ב'</b>	
17.		עקב חופשת הקיץ בחברות, נבקש להאריך את המועד האחרון להגשת ההצעות למחצית ספטמבר.	ראה סעיף 11 לעיל. מועד הגשת ההצעה נדחה ל- 28.7.2011
18.	ס' 2.1 עמ' 4	נבקש למחוק את ההגדרה " נפח מנוע" ולכתוב במקום "משקל".	בסעיף 2.1 לשנות את ההגדרה "נפח מנוע" ל"משקל"
19.	ס' 3.4.1 עמ' 5	נבקש להפריד בסל 3 בין משאיות 4X2 לבין משאיות 4X4. מדובר במשאיות שהינן שונות מהותית, מה גם שברכש למשך 5 שנות המכרז ותק' האופציה, רוב המשאיות תהיינה מדגם 4X2 ולא מדגם 4X4 כפי שמופיע במכרז.	הדרישה הופרדה בנספח המצורף למסמך זה מצורף נספח ח' א (סל 3) - אופיון למשאיות 15 טון 4X2. נא לתייקו אחרי נספח ח' .
20.	נספח י'	נבקש לעדכן עומס על סרן קדמי ל-	(מדובר בנספח ח') הדרישה עומדת בעינה.

	5.6 טון.		
21.	נספח כ'	נבקש לאפשר שימוש בצינור פליטה שיהיה לפני הסרן מצד שמאל או מתחת לרכב.	(מדובר בנספח ח' סעיף קטן כ') יש צורך במיקום האגוזו כפי שהוגדר במפרט, מאחר ובאמצע השילדה מותקנים מגינים המאפשרים ללוחמים להסתתר מאחוריהם בשני צידי הרכב. מאידך- ניתן ששינוי צינור הפליטה יבוצע ע"י היבואן בארץ, בהתאם לדרישה.
22.	נספח כ'	נבקש להפריד בסלים מסי 2 ו-4 להפריד את רכבי הובלת האסירים משאר הרכבים מהסיבות הבאות: במשאיות 12 טון לרב הדגמים אין מענה לבקרת יציבות וריטרדר ובכך נמנעת מאתנו האפשרות ההוגנת להתחרות. במשאיות 18 טון דרישות אלה מחייבות בחירת משאיות כבדות יותר, דבר המשנה מהותית את הרכב ונתוניו.	בסוגיה זו נא לפנות לאיש הקשר בשב"ס, קת"ח שב"ס בהתאם לנספח ט'1 סעיף 9.
23.	נספח כ'	במשאיות 12 טון נבקש להפריד את מפרט רכב הקירור ממפרט רכב הובלת אסירים שכן רכב קרור אינו מחייב כריות אוויר, esp, ריטרדר ומפרש כח ליחידת המיזוג. יודגש כי בטופס התמחיר לדגמים אלו מחיר המחירון יתייחס לרכב סטנדרטי למשקל ולעומתו מחיר השילדה לרכב הובלת אסירים יתייחס לרכב שונה לחלוטין.	הנדרש ברכב הקירור נדרש כאופציה הדרישה מופיעה לצורך קבלת הצעות מחיר בנספחים השונים.
24.	ס' 3.5.2	הסעיף מתיר למינהל הרכש להתקין מיתקון נוסף ע"ג הרכב ללא צורך בקבלת הסכמת מאיר, זאת בסתירה להוראות סעיף 10.13 (עמוד 12 למכרז) וסעיף 5.13 (עמוד 108 למכרז), לפיהם נדרש אישור מראש ובכתב של מאיר. נבקש לתקן את הסעיף בהתאם להוראות סעיפים 10.13 ו-5.13. כמו כן נבקש למחוק בסעיף זה את המילים "במוסכי הלקוח או" שכן לא כל מוסך מוסמך לביצוע התקנות במשאיות.	בסעיף 3.5.2 במקום המשפט " ואולם לא תידרש הסכמת המציע להתקנת מיתקון נוסף". נא לשנות ל- "מיתקון כזה יתבצע באישור מראש ובכתב מאת הספק.
25.	ס' 3.5.3	נבקש להוסיף את המילים: " חרף האמור לעיל, טיפולים שיבוצעו במוסכים פנימיים כאמור בהתאם להוראות היצרן ו/או הוראות המציע לא יכוסו במסגרת האחריות".	בסעיף 3.5.3 בסוף הסעיף נא להוסיף: " טיפולים שיבוצעו במוסכים פנימיים כאמור יבוצעו עפ"י הוראות היצרן ו/או הוראות המציע.
26.	ס' 6.1.5	נבקש להגיש את ההצעה עבור כל קטגוריות המשקל במעטפה אחת.	הדרישה באה כדי להפריד בין ההצעות, ניתן שכל הצעה לסל המכילה שתי מעטפות תוכנס למעטפה אחת, מעטפה/ות אלה יוכנסו למעטפה גדולה שתכיל את כל הסלים המוצעים..
27.	ס' 8.1	זמן ההספקה הקבוע במכרז הינו	לעניין זה ראה סעיף 5 לעיל.

	קצר מאד ואינו מאפשר הזמנת רכבים עפ"י מפרט מיוחד מהמפעל ואספקתו לארץ. נבקש כי זמן האספקה לשלדות יהיה 150 ימים קלנדריים וזמן האספקה לשלדות והארגזים המיועדים לשב"ס יהיה 160 ימי עבודה.			בסעיף 8.1 לשנות את מועד אספקת שלדות הרכב מ-90 יום ל-180 יום. בסעיף 8.1 לשנות את מועד אספקת השלדות והארגזים עבור שב"ס ל-120 יום ל-330 יום.
28.	הוראות סעיף 14.3 סותרות את הוראות הסעיף. נבקש לתקן את סעיף 14.3 בהתאם.	ס' 8.3		בסעיף 8.3 למכרז נא לתקן את הסכום ל-500 ₪ כפי שמופיע בסעיף 14.3 לחוזה (עמוד 113).
29.	(עמ' 11 למסמכי המכרז)- נבקש כי טיפול יזום יערך רק במידה שהתקלה כאמור התגלתה ב-10 רכבים זהים.	ס' 10.5		הדרישה עומדת בעינה בהתאם לסעיף 2.11.
30.	(עמ' 12 למסמכי המכרז)- מנוסח הסעיף עולה כי לתיקוני מכללים תינתן אחריות שאינה מוגבלת בזמן. נבקש להתאים את נוסח הסעיף לנוסח סעיף 5.15 (עמ' 108 למסמכי המכרז), לפיו לתיקוני מכללים תינתן אחריות של 3 חודשים.	ס' 10.15		מדובר במכלל שתוקן ברכב במועד שלפני תום מועד התחזוקה, לדוגמה: אם הוחלף מכלל חדשיים לפני סיום מועד התחזוקה, סעיף 5.15 קובע שהאחריות למכלל תהיה עוד 4 חדשים מתום תקופת התחזוקה ובסך הכל 6 חדשי אחריות. אין פה מצב של אחריות בלתי מוגבלת בזמן.
31.	(עמ' 12 למסמכי המכרז)- נבקש לקבוע כי משך שהיית הרכב במוסך לא יעלה על כפל השעתון של היצרן או 4 שעות, לפי המאוחר, וכי לצרכי סעיף זה יבואו בחשבון שעות העבודה המקובלות בניקוי שבתות וחגים (8:00 – 16:00 בימים א' – ה'; 8:00 – 13:00 ביום ו' וערבי חג).  "שהיית יתר" אינה כוללת מקרים בהם אין מלאי חלפים זמין בארץ.	ס' 10.16		הסעיף עומד בעינו
32.	(עמ' 13 למסמכי המכרז)- נבקש לקבוע כי הסכם התחזוקה לא יכסה נזקים שייגרמו כתוצאה מביצוע תיקון ע"י מוסך אחר שלא בהתאם להוראות היצרן ו/או הוראות המציע.  נבקש להבהיר האם מחירי התחזוקה מתייחסים לשלדה בלבד או לשלדה עם המתקנים	ס' 10.21		לעניין זה ראה סעיפים 25, ו-26 לעיל.  מדובר בתיקון רכב אחרי תאונה אין קשר לכך עם תחזוקת הרכב.
33.	(עמ' 15 למסמכי המכרז)- תנאי	ס' 12.10		מחיר הרכב לאורך תקופת ההתקשרות יהיה קבוע

<p>במט"ח. התשלום עבור הרכב יהיה מחיר מחירון במט"ח הידוע בעת מועד שיחרורו מהמכס ובהפחתת אחוז ההנחה שנקבע בהצעה.</p>	<p>המכרז דורשים שמירה על מחיר קבוע ביוורו למשך עד 5 שנים, דרישה שאינה סבירה לנוכח התייקרויות הקורות בתחום מזמן לזמן ושינויים טכניים מהותיים הצפויים במהלך השנים הקרובות במפרטים (כניסת מערכות ESP ותקני יורו 6). נבקש לאפשר הצמדת המחיר למחירי המחירון של היבואן כפי שהיה מקובל במכרזים דומים בעבר.</p>		
<p>הדרישה עומדת בעינה.</p>	<p>(עמ' 16 למסמכי המכרז)- נבקש לבטל את העדיפות שניתנה לשימוש במנוע ללא אוריה. מילוי אוריה מתבצע העת שהרכב מגיע לתחנות תדלוק ולכן היתרון התפעולי הקיים הוא זניח. לעומת זאת יתרון זה בא לצד חסרונות מהותיים שאינם באים לידי ביטוי בשקלול הטכני, חסרונות שלפי הניסיון בשוק המקומי מבטלים את חוסר הנוחות הקל שמתקבל עקב אי מילוי אוריה ואף מעבר לכך.</p>	<p>ס' 14.3.3.3.1</p>	<p>34.</p>
<p>הדרישה עומדת בעינה: עלויות הדלק הם מרכיב חשוב ומרכזי בחישובי עלויות הרכב. מדובר במהלך חיי הרכב בעלויות גדולות שעולות על עלות הרכב. אשר על כן לא ניתן לוותר על דרישה זו. יש לתת את הדעת למסד את הנושא דרישה זו חוזרת על עצמה בכל מכרז.</p>	<p>(עמ' 16 למסמכי המכרז)- בניגוד לרכב פרטי, למשאיות אין תקנים אחידים ומחייבים לחישוב צריכת דלק. משמעותו הגדולה של סעיף זה תגרור לכך שחוסר שוויון בנתונים בין מציעים עקב שיטות חישוב שונות ו/או תנאי נסיעה שונים עלולים להטות את תוצאות המכרז שלא בצדק.</p> <p>לכן נבקש למחוק את השורות המתייחסות לנתוני מחיר צריכת דלק בטבלאות הנתונים הטכניים. כן נבקש שלא להתחשב בנושא זה בשקלול הנקודות במכרז.</p>	<p>ס' 14.5.1</p>	<p>35.</p>
<p>בעבר נהגנו לדרוש מחירים ללא מע"מ, הכללת המע"מ הינה דרישה חדשה של החשכ"ל ולא ניתן לוותר על כך</p>	<p>(עמ' 17 למסמכי המכרז)- נבקש שהמחירים לא יכללו מע"מ, כמקובל בענף המשאיות, וזאת על מנת למנוע טעויות סופר.</p>	<p>ס' 17</p>	<p>36.</p>
<p>הדרישה עומדת בעינה. מדובר באופציה.</p>	<p>(עמ' 26 למסמכי המכרז)- נבקש כי נוסח הסעיף יהיה: "בלם מפלט עם אופציה למערכת האטה נוספת". להבנתנו בלמי דחיסה יכולים לשרת משאיות מהסוגים הרלוונטיים בצורה מספקת ואף כזו העולה על תרומתו של ריטארדר.</p>	<p>ס' ד'</p>	<p>37.</p>
<p>הכוונה היא לחגורת מתניים המותקנת במושב בנוסף לחגורת הבטיחות.</p>	<p>(עמ' 26 למסמכי המכרז)- האם הכוונה היא לחגורות 3 נקודות אינטגרליות במושב הנהג?</p>	<p>ס' י"ג</p>	<p>38.</p>

39.	ס' ט"ו	(עמ' 26 למסמכי המכרז) - נבקש לאפשר מערכות אוטומטיות לכיבוי אורות בעת דימום במקום מערכת ההתראה.	נא להוסיף בנספח ה' (עמוד 26) בסעיף טו' אחרי המילה (ממולייט), או מע' כיבוי אורות בעת דימום המנוע.
40.	ס' י"ז	(עמ' 26 למסמכי המכרז) - נבקש להבהיר מהי "מערכת יציבות בלימה".	הכוונה היא למערכת בקרת יציבות - E.S.P
41.	תחתית עמ' 26 למסמכי המכרז -	נבקש למחוק את המשפט "על הזוכה לספק את דגם הרכב המוצע לא יאוחר מתאריך _____", שכן המשפט לא יכול לחול ביחס לרכבים שיירכשו בהתאם להזמנות עתידיות.	מדובר בדגם הרכב הזוכה ולא בהזמנות עתידיות.
42.	נספח ז' ס' 1.4-1.5	נבקש לבטל הסעיפים שכן הם נובעים ככל הנראה מרכב קיים ואינם מאפיינים בהכרח רכב עתידי.	הדרישה עומדת בעינה, נא לפנות לקצין תחבורה שב"ס. כמופיע בנספח ט'1 סעיף 9.
43.	ס' 2.11	(עמ' 35 למסמכי המכרז) - נבקש לקבל מועד לסיור הספקים הנזכר בסעיף, שמועדו בטרם המועד להגשת שאלות ההבהרה.	מדובר בדגמי הרכב של השב"ס, לצורך כך נא לפעול בהתאם לנספח ט'1 סעיף 9.
44.	טבלאות נתונים טכניים	מהי מערכת ESR?	מדובר במערכת ASR מע' נגד סחרור.
45.		נבקש להגדיר מרחק הסרנים עבורו יחושב רדיוס הסיבוב.	רדיוס הסיבוב יחושב בהתאם לשילדה שתוצע.
46.		באופייני הרכב נדרש ESP ובטופס יש אפשרות בחירה. נבקש לבטל את הדרישה ל-ESP.	הנושא מקבל ניקוד ולא ניתן לוותר על כך.
47.		נושא בקרת היציבות מופיע פעמיים בטבלה.	נא למחוק את אחד מהם.
48.		נבקש להבהיר האם במערכת חלוקת בלמים אלקטרונית הכוונה למערכת בלמים אלקטרונית?	EBD הכוונה היא למערכת המחלקת את עומס הבלימה בין גלגלי הרכב.
49.		נבקש לבטל את הדרישה לצירוף גרף תצרוכת דלק סגולית - לנתונים אלו אין כל קשר לתצרוכת הדלק האמיתית של הרכב.	נא לבטל את הדרישה לצירוף גרף תצרוכת דלק סגולית.
50.		בהעדר תקן בר השוואה לתצרוכת דלק נבקש לבטל את הדרישה להצגת נתון זה.	הדרישה עומדת בעינה: עלויות הדלק הם מרכיב חשוב ומרכזי בחישובי עלויות הרכב. מדובר במהלך חיי הרכב בעלויות גדולות שעולות על עלות הרכב. אשר על כן לא ניתן לוותר על דרישה זו. יש לתת את הדעת למסד את הנושא דרישה זו חוזרת על עצמה בכל מכרז.

51.	נספח ז' 7	מהו מגן אחורי ומגן קדמי?	הכוונה היא לפגושים קדמי ואחורי.
52.		מראות ימין ומראות שמאל- האם הכוונה למראה עצמה או למכלול כולל בית המראה, המנוע והמראה. האם לכלול רק את המראה הרגילה או גם מראות פנוראמיות?	הכוונה היא למראה שלמה. מאחר ומדובר בנספח לצורך הערכה לתיקון תאונות אזי התייחסות השמאי תהיה למראה הקיימת ברכב.
53.		מזגן- האם הכוונה למזגן כולל כל אביזרי החיבור והצנרת או ליחידת המזגן בתוך תא הנהג?	בנספח כתוב "מזגן על כל מרכיביו".
54.		תיבת הילוכים- האם הכוונה לתיבה ידנית?	מאחר ומדובר בנספח לצורך הערכה עבור תיקון תאונות אזי התייחסות השמאי תהיה לתיבת ההילוכים הקיימת ברכב.
55.		תא נהג- האם הכוונה לתא נהג חדש עירום מאבזור?	מאחר ומדובר בנספח לצורך הערכה עבור תיקון תאונות אזי הכוונה היא לתא נהג ערום.
56.	נספח ח'	נבקש להוסיף הנחה ממחיר מחירון לכל הטבלאות	יש להוסיף בכל הטבלאות של הצעות המחיר: "הנחה ממחיר מחירון" כאמור בסעיף 11 לעיל.
57.	נספח כ"ו	נבקש לבטל את הדרישה למערכת בקרת יציבות.	הדרישה עומדת בעינה.
58.	נספח כ"ח	נבקש לאשר אלטרנטור 100A במקום 120A.	המכרז אינו מכיל נספח כ"ח.
59.		נבקש לקבל את פרטי בונה המכת"זית ופרטי איש קשר לקבל נתונים טכניים. לנתונים אלו תהיה השפעה על מחיר הרכב.	איש קשר לצורך כך הוא רב-פקד לירון קציר ע' רמ"ד רכב במשטרת ישראל פלאפון 050-6272828
60.	ס' 2.6	מבוקש להוסיף את המילים "זהים" בסוף הסעיף.	מדובר בכלי רכב מאותו הסל.
61.	ס' 5.16	נבקש לתקן את הסעיף בהתאם לסעיף למכתבנו לעיל. בנוסף נבקש למחוק את המילים "במקרה זה חשבון ההשכרה יקוזז מסכום התחזוקה החודשי".	הדרישה עומדת בעינה.
62.	ס' 8.3	נוסח הסעיף הינו רחב ביותר. נבקש לתקנו באופן שיחול רק על עובדי הספק העוסקים ישירות בביצוע העבודות נשוא המכרז וכן להחילו רק ביחס לסודות ביטחוניים, סודות מסחריים או בכל מקרה אחר בו יודיע מנהל הרכש לספק לשמור מידע בסודיות.	הסעיף עומד בעינו
63.	ס' 12.2	תקופת חוזה התחזוקה הקבועה בסעיף הינה ל- 10 שנים, בעוד שבס' 5.1 (עמ' 107 למסמכי המכרז) מדובר על 8 שנים. נבקש לתקן את הסעיף בהתאם להוראות סעיף 5.1 הנ"ל. יצוין ויוזכר כי תקופת התחזוקה המקובלות בענף המשאיות הינן כ- 5 עד 6 שנים.	נא ראה סעיפים 1, 2, 3, 4 לעיל. יש לתקן את מחזור החיים מ-8 שנים ל-10 שנים.

<p>מקובל.</p>	<p>נבקש למחוק את המילים אספקת דגם הרכב הזוכה תהיה לא יאוחר מתאריך 1.10.2011. נראה כי תאריך זה הוסף בטעות היות ועפ"י מסמכי המכרז ישנם מועדי אפסקה שונים עבור כלי רכב שונים ובכל מקרה מועד אספקת הכלים תלוי במועד ביצוע ההזמנה ע"י מנהל הרכש. כמו כן, נבקש לתקן את מועדי האספקה בהתאם לסעיף למכתבנו לעיל.</p>	<p>ס' 14.1</p>	<p>.64</p>
<p>(מדובר בסעיף 14.4) נא להוסיף בסוף סעיף 14.4 " הנ"ל למעט רכב עבור המכת"זים ורכב להסעת אסירים לשב"ס.</p>	<p>ביטול הזמנה לאחר ייצור הרכב כרוך בנזקים רבים לספק. נבקש לבטל את הסעיף. לחילופין, נבקש לקבוע כי הוראות הסעיף לא תחולנה על משאיות מכת"ז וטיוליות, אשר ביטול הזמתן כרוך בנזקים גבוהים במיוחד, וזאת נוכח העובדה כי אלו משאיות ייעודיות ובעלות מפרט ייחודי.</p>	<p>ס' 14.3</p>	<p>.65</p>
<p>נא להכניס את סעיף 15 על כל סעיפיו במקום סעיף 15 הקיים</p> <p><b>15. תמורה</b></p> <p>15.1 הצדדים מסכימים בזה, כי מחירי הרכישה של כלי הרכב יהיו בהתאם לנספחי המחירים המצורפים לחוזה זה (נספחים ה) והמהווים חלק בלתי נפרד ממנו (להלן- התמורה). הספק מתחייב כי שיעור ההנחה המוצע הנקוב בהצעתו יישאר קבוע לאורך כל תקופת ההתקשרות, לרבות הארכת תקופת ההתקשרות על פי האופציה הניתנת למזמין לפי סעיף 4.</p> <p>15.2 כל התשלומים על פי הסכם זה, בגין רכישת הרכב, ישולמו אך ורק בתקופה של עשרת הימים הבאים החל מהיום ה- 15 לכל חודש קלנדארי. תקופה זו תיקרא: <b>"מועד התשלום הממשלתי"</b>. <b>תאריך התשלום יהיה כדלקמן:</b></p> <p>15.2.1 15-1: ישולמו בתחילת "מועד התשלום הממשלתי" חשבוניות שיוגשו במחצית הראשונה של כל חודש (בימים של החודש העוקב, כלומר ביום העסקים הראשון הבא לאחר ה- 15 לחודש העוקב. במקרה זה יעמדו מספר ימי האשראי על 30-45 ימים ממועד הגשת החשבונית למזמין.</p> <p>15.2.2 16-24: חשבוניות שיוגשו בין התאריכים 16-24 של כל חודש (כולל שני ימים אלו): ישולמו בין התאריכים 16-24 של החודש העוקב. במקרה זה יעמדו מספר ימי האשראי על 30 ימים בדיוק ממועד הגשת החשבונית למזמין.</p> <p>15.2.3 16-30: חשבוניות שיוגשו למזמין בין</p>	<p>הסעיף קטוע.</p>	<p>ס' 15.3</p>	<p>.66</p>

<p>התאריכים 25-31 לכל חודש (כולל שני ימים אלו): ישולמו ביום ה- 24 לחודש העוקב. במקרה זה יעמדו מספר ימי האשראי על כ- 24-29 ימי אשראי.</p> <p>15.3 מס ערך מוסף בשיעור החוקי המתחייב מהמחירים הנ"ל יתווסף לתמורה וישולם בצירוף תשלום שישלם המזמין לספק.</p> <p>15.4 התמורה הנזכרת בסעיף זה מהווה תמורה סופית למילוי כל התחייבויות הספק לפי הסכם זה.</p> <p>15.5 הספק יגיש את החשבוניות הנזכרות בסעיף 15.2 כשהן תואמות את הקבוע בנספחי המחירים (נספח ה'). כל עיכוב בתשלום הנגרם מאי התאמה לקבוע בנספחי המחירים, לא יהיה בו כדי לחייב את המזמין לפצות על כך את הספק מהסכם זה, ולא תהיה לספק כל טענה בקשר לכך.</p>			
<p>הדרישה למחירי תחזוקה פר ק"מ מופיעים בנספחי המחירים של סוגי הרכב השונים. (בנספחי הצעה להסכם תחזוקה)</p>	<p>נבקש את אישורכם כי התשלום בגין שירותי התחזוקה יהיה פר קילומטר, וזאת בהתאם להוראות סעיף 10.32 (עמ' 14 למסמכי המכרז) ולהצעת הספק.</p>	<p>ס' 15.9</p>	<p>.67</p>
<p>הסעיף עומד בעינו</p>	<p>נבקש למחוק את המילים "או שנתגלתה בהם תקלה אפידמית".</p>	<p>ס' 20.1</p>	<p>.68</p>
<p>ניתן לפנות לבוני מרכבים על מנת לקבל הצעות.</p>	<p>התקנת המרכבים כרוכה בהתקשרות עם בוני מרכב. נבקש את הסכמתכם להתקשר עם בונה מרכב כאמור.</p>	<p>העברת ביצוע איסור הסבת הסכם</p>	<p>.69</p>
<p>הסעיף עומד בעינו</p>	<p>נבקש למחוק את סעיפים קטנים 22.1 ו- 22.2.</p>	<p>קיצוץ, ניכוי ועכבון</p>	<p>.70</p>
<p>יש להוסיף בסוף הסעיף "ובלבד שהמזמין הודיע לספק בהקדם על קבלת התביעה ואפשר לו להתגונן בפניה".</p>	<p>נבקש להוסיף בסוף הסי' את המילים "ובלבד שהמזמין הודיע לספק על כל תביעה כאמור מייד עם קבלתה, ונתן לספק את האפשרות להתגונן כנגדה".</p>	<p>ס' 26.4</p>	<p>.71</p>
<p>מקובל, יש לשנות כמבוקש :</p>	<p>לאחר המילים "אי שמירת דינים" להוסיף "ע"י הספק ו/או מי מטעמו".</p>	<p>ס' 28 עמוד 118</p>	<p>.72</p>
<p>הסעיף עומד בעינו. עצם פרסומו של המכרז במתכונת שפורסם מספיקה לצורך המבוקש.</p>	<p>נבקש כי הסעיף יכלול הבהרה לפיה לא חלה מניעה על פי דין לקיים את המכרז, לרבות בהתאם לפסה"ד שניתן בעת"מ (י-ס) 173/06 <b>ענף חלקי חילוף רכב ואביזרים נ' מינהל הרכב הממשלתי</b>, וזאת בהמשך לשיחת הטלפון שנערכה ביום 23.6.2011 בין באת-כוחנו, עוה"ד חני אבינרי, לבין עוה"ד לירו דמביץ-כהן מהלשכה המשפטית במשרד האוצר, במסגרתה מסרה עו"ד דמביץ-כהן כי על פי חוות דעת משפטית שקיבלתם אין בפסה"ד הנ"ל כדי למנוע את עריכת המכרז שבנדון.</p>	<p>ס' 28 עמ' 118</p>	

73.	סעיף 3.3 ו-10.3	אמדן נסיעה – מה המחיר של ק"מ הנוסף, מה קורה אם הק"מ מתחת למכסה. עפ"י 10.32 התשלום עפ"י נסיעה בפועל - בעייתי	האמדן ניתן כדי לתמחר מחיר ק"מ נסיעה. בפועל התשלום יהיה פר ק"מ בפועל בהתאם לנספחי הצעה להסכם תחזוקה לפי אגורות לק"מ.
74.	סעיף 3.3.2	נדרש מפרטים למרכב וליחידת הקירור הנדרשת.	נא לפנות לקצין תחבורה שב"ס לנספח ט'1 סעיף 9.
75.	סעיף 3.5.3	משתמע כי הרוכש יכול לטפל במוסכים שבבעלותו – לא רלוונטי באם מדובר באחזקה, נדרש לבדוק גם לגבי תקופת האחריות.	עד היום סדנאות המשטרה טיפלו בחלק מכלי הרכב כולל משאיות, בכל מקרה הטיפול, אם יעשה, יבוצע בהתאם להוראות היבואן והיצרן (ראה סעיף 25 להלן)
76.	סעיף 10.22	נזקי תאונות עד 800 ₪, מבקש לתקן לבד, במידה וקיים הסכם אחזקה – בעייתי	הסעיף עומד בעינו.
77.	סעיף 15.1	המחירים קבועים לאורך תקופת ההתקשרות נדרשת הצמדה בעיקר שמדובר בתקופה של 10 שנים	ראה סעיף 16.3 לחוזה וסעיף 15 למכרז.
	ספק ג'		
78.	ס' 3.5.3	יש להבהיר כי "יתוחזק" משמעו טיפול שוטף בלבד (כגון החלפת שמנים וכו'), כל טיפול מעבר לכך שיבוצע שלא במוסכי המציע עלול לפגוע באחריות.	בסעיף 3.5.3 בסוף הסעיף נא להוסיף: " טיפולים שיבוצעו במוסכים פנימיים כאמור יבוצעו עפ"י הוראות היצרן ו/או הוראות המציע.
79.	סעיף 4.5	תוקף הערבות עד ליום ה-15/09/11. בנוסף, נוסח הערבות מופיע בנספח א' ולא בנספח ב' כפי שרשום בטעות במסגרת.	לתקן במסגרת האפורה שמתחת לסעיף 4.5.1.6 במקום נספח ב' ל- נספח א'
80.	סעיף 7.1	1. עמוד 9 ובסעיף 13 בעמוד 15 כתוב שתוקף הערבות יהיה עד ליום 18/09/11 2. אם יש להוציא 6 ערבויות שונות? 3. לא מצוין החודש של מדד המחירים לצרכן.	לכל סל יש להמציא ערבות נפרדת. ראה סעיף 4.5.1. במכרז. מדד המחירים לצרכן הוא המדד שנקבע ב-15 לחודש שלאחר הגשת הצעה.
81.	ס' 12.8	נבקש לבטל הדרישה לצירוף מחירון הרכב של היבואן, מחירוים אלה אינם רשמיים ומהווים בסיס נתונים פנימי של היבואנים.	הדרישה עומדת בעינה
82.	14.3.3.1.4 ו-14.3.3.1.5	ניתן ניקוד גבוה למערכות ESP ו ESR, מערכות אלה אינם מערכות חובה בארץ, ולא מצויים ו/או מיוצרים ע"י כל היצרנים. נבקש להפחית את הניקוד בגינם.	מדובר במערכת ASR מע' נגד סחרור. הבטיחות של כלי הרכב מהווה שיקול מוביל במערכת השיקולים שלנו.
83.	14.3.3.3.1	ניתן ניקוד גבוה לעמידה בתקן יורו 5 ללא צורך באוריאה – סעיף זה מפלה לרעה יבואנים המשתמשים בשיטה זו, היעילה יותר משיטות אחרות מבחינת תצרוכת סולר, בלאי מנוע, תיקון המערכת ועוד, נבקש לבטל ניקוד זה.	הדרישה עומדת בעינה.

84.	עמ' 25	נרשם "ערבות המכרז כמופיע בנספח ה'" – הנוסח מופיע בנספח א'.	לתקן את "נספח ה'" ל- "נספח א'".
85.	עמ' 104	נבקש לאפשר הצגת פריסת המוסכים לפי הפריסה בפועל של הספק.	ראה סעיף 10.9 למכרז.
86.	ס' 5.16	נבקש להבהיר מהי שהיית יתר, יש לקחת בחשבון שחלק מהרכבים הינם בעלי מרכב ייחודי שלא מאפשר מתן רכב חלופי.	שהיית יתר היא שהיית הרכב במוסך מעבר לשעתון התיקון שנקבע ע"י היצרן. בשל העובדה שהרכב הוא ייחודי יש לעשות הכל על מנת שיתוקן במהירות.
87.	ס' 7.7	לאיזה מחירוני הכוונה בס' 7.7.1? כמו כן לא ניתן להעביר מחירוני חלפים מעודכנים באופן שוטף לאור ריבוי הפריטים.	מחירוני רכב שהוזכרו על ידכם בסעיף 26 לעיל.
88.	ס' 8.3	נבקש לבטל את דרישת ההחתמה כאמור בס' מפאת בעיית המעשיות של ביצוע החתמה כגון זו.	הסעיף עומד בעינו. כאמור מדובר בכלי רכב ייחודיים המיועדים להסעת אסירים.
89.	ס' 12.2	סותר את ס' 10 לתנאי המכרז שם צוינו 8 שנות תחזוקה.	ראה סעיפים 4-1 לעיל יש לתקן את מחזור החיים מ-8 שנים ל-10 שנים
90.	ס' 14	נבקש להאריך את מועד האספקה של כלי הרכב ל 120 יום, ול 150 יום לרכב כולל מרכב. כמו כן לא ברור המשפט האחרון בס' לעיניין התשלום, שהרי מחיר הרכב נקבע לפי המחיר הרשום בנספחים (לדוגמה נספח ז'3)	ראה סעיף 5 לעיל- בסעיף 8.1 לשנות את מועד אספקת שילדות הרכב מ-90 יום ל- 180 יום. בסעיף 8.1 לשנות את מועד אספקת השילדות והארגזים עבור שב"ס ל- מ-120 יום ל- 330 יום.
91.	ס' 15.5	מה כוונת הסעיף?	נא להכניס את סעיף 15 על כל סעיפיו במקום סעיף 15 הקיים  15. תמורה 15.1 הצדדים מסכימים בזה, כי מחירי הרכישה של כלי הרכב יהיו בהתאם לנספחי המחירים המצורפים לחוזה זה (נספחים ה) והמהווים חלק בלתי נפרד ממנו (להלן- התמורה). הספק מתחייב כי שיעור ההנחה המוצע הנקוב בהצעתו יישאר קבוע לאורך כל תקופת ההתקשרות, לרבות הארכת תקופת ההתקשרות על פי האופציה הניתנת למזמין לפי סעיף 4. 15.2 כל התשלומים על פי הסכם זה, בגין רכישת הרכב, ישולמו אך ורק בתקופה של עשרת הימים הבאים החל מהיום ה- 15 לכל חודש קלנדארי. תקופה זו תיקרא: "מועד התשלום הממשלתי". תאריך התשלום יהיה כדלקמן: ישולמו בתחילת "מועד התשלום הממשלתי" חשבוניות שיוגשו במחצית הראשונה של כל חודש (בימים של החודש העוקב, כלומר ביום העסקים הראשון הבא לאחר ה- 15 לחודש העוקב. במקרה זה יעמדו מספר ימי האשראי על 30-45 ימים ממועד הגשת החשבונית למזמין. 15.2.2 חשבוניות שיוגשו בין התאריכים 16-24 לכל חודש (כולל שני ימים אלו): ישולמו בין התאריכים 16-24 של החודש העוקב. במקרה זה יעמדו מספר ימי האשראי על 30 ימים בדיוק ממועד הגשת החשבונית למזמין.

<p>15.2.3 חשבונות שיוגשו למזמין בין התאריכים 25-31 לכל חודש (כולל שני ימים אלו): ישולמו ביום ה- 24 לחודש העוקב. במקרה זה יעמדו מספר ימי האשראי על כ- 24-29 ימי אשראי.</p> <p>15.3 מס ערך מוסף בשיעור החוקי המתחייב מהמחירים הנ"ל יתווסף לתמורה וישולם בצירוף תשלום שישלם המזמין לספק.</p> <p>15.4 התמורה הנזכרת בסעיף זה מהווה תמורה סופית למילוי כל התחייבויות הספק לפי הסכם זה.</p> <p>15.5 הספק יגיש את החשבונות הנזכרות בסעיף 15.2 כשהן תואמות את הקבוע בנספחי המחירים (נספח ה'). כל עיכוב בתשלום הנגרם מאי התאמה לקבוע בנספחי המחירים, לא יהיה בו כדי לחייב את המזמין לפצות על כך את הספק מהסכם זה, ולא תהיה לספק כל טענה בקשר לכך.</p>			
<p>לא רילוונטי, כל סעיף 15 הוחלף.</p>	<p>האם הסי' הינו המשך לסי' 15.5?</p>	<p>ס' 15.6</p>	<p>.92</p>
<p>ההצמדה תהיה לשער החליפין של המט"ח שבו הרכב נמכר.</p> <p>הצעת מחיר הרכב תהיה צמודה למחירון הרכב במחירי מט"ח והמרתם לש"ח. לפיכך יש להוסיף בנספחים הבאים: נספח ו' 1, נספח ז' 3, נספח ח' 2, נספח ח' 2 א', נספח ט' 4, נספח י' 1, נספח יא' 1. שורה נוספת " <u>אחוז ההנחה</u> "</p>	<p>האם ההצמדה הינה לדולר, ליורו או ליורו דולר?</p>	<p>ס' 16.1</p>	<p>.93</p>
<p>דרישה עומדת בעינו</p>	<p>נבקש הדדיות בסעיף, כמו כן יש להוסיף את ס' 25 (התמורה) כתנאי יסודי.</p>	<p>ס' 19</p>	<p>.94</p>
<p>ניתן לפנות לבוני מרכבים על מנת לקבל הצעות.</p>	<p>יש להבהיר כי ספק השלדות יוכל להעביר ביצוע המרכבים לאחר.</p>	<p>ס' 21</p>	<p>.95</p>
<p>בסוף סעיף 26.2 כתוב "מסיבות שאינן תלויות בספק".</p>	<p>נבקש להוסיף "למעט בגין נזק שנגרם מכוח עליון".</p>	<p>ס' 26.1, 26.2</p>	<p>.96</p>
<p>הסעיף עומד בעינו</p>	<p>נבקש למחוק "המזמין" ולרשום "צד להסכם".</p>	<p>ס' 27</p>	<p>.97</p>
<p>המערכת אינה תנאי סף.</p>	<p>נבקש לבטל דרישת מערכת זינוק בעליה בכל הרכבים, לרוב היצרנים כיום המערכת לא קיימת במיוחד בגיר רגיל.</p>		<p>.98</p>
<p></p>	<p>אציין כי יתכנו שאלות הבהרה נוספות הנוגעות לתנאי התחזוקה ולמרכבים השונים הנדרשים במכרז.</p>		<p>.99</p>
<p>מועד הגשת ההצעה נדחה ל- 28.7.2011</p>	<p>לאור מורכבות המכרז והצורך בהתקשרות עם גורמים נוספים לצורך עמידה בתנאי המכרז, נבקש הארכה בת 30 יום להגשתו, והארכה בהתאמה לשאלות הבהרה נוספות.</p>		<p>.100</p>

		ספק ד'	
101.	האם יש עדיפות לרכבים עם כריות אוויר?	נספח ו'	במכרז זה לא ניתנה עדיפות.
102.	למה הכוונה ב"מע' ESR", האם הכוונה למערכת ASR?	נספח ו'	מדובר במערכת ASR מע' נגד סחרור.
103.	צריכת דלק במשאיות אינה מופיעה בנתוני היצרן מאחר והיא תלויה בגורמים רבים כגון: משקל מועמס, הרגלי נהג, תוואי הדרך, ועוד... האם אפשר להסתפק בצריכת הדלק הסיגולית בלבד?		הדרישה עומדת בעינה: עלויות הדלק הם מרכיב חשוב ומרכזי בחישובי עלויות הרכב. מדובר במהלך חיי הרכב בעלויות גבוהות מאד שעולות על עלות הרכב. אשר על כן לא ניתן לוותר על דרישה זו. יש לתת את הדעת למסד את הנושא דרישה זו חוזרת על עצמה בכל מכרז. מאחר והגורמים המשפיעים שצוציינו מתאימים לכל סוג רכב.
104.	במידה ומדובר בכמויות העולות על המוזכר במכרז, נבקש להוסיף לאחר המילים "בכל הקף שהוא" את המשפט "בכפוף להימצאות מלאי זמין אצל המציע.	סעיף 3.4.2	מועדי הספקת הרכב עומדים על 180 יום לשלדה רגילה ו-330 יום לרכב השב"ס. על פי מועדים אלה ניתן לבצע הזמנות.
105.	לאחר המילים "ואולם לא תידרש הסכמת המציע להתקנת מתקון נוסף" נבקש להוסיף "זאת בלבד שההתקנה כאמור תבוצע בהתאם להוראות היצרן / יבואן ובכפוף לכך שלאחר התקנת המתקון הרכב יגיע לבקרת איכות למוסד של היבואן"	סעיף 3.5.2	בסעיף 3.5.2 במקום המשפט "ואולם לא תידרש הסכמת המציע להתקנת מתקון נוסף". נא לשנות ל- "מיתקון כזה יתבצע באישור מראש ובכתב מאת הספק".
106.	נבקש להוסיף בסוף הסעיף "ובלבד שכלי הרכב תוחזקו בהתאם להוראות היצרן / יבואן הרכב"	סעיף 3.5.3	בסעיף 3.5.3 בסוף הסעיף נא להוסיף: "טיפולים שיבוצעו במוסכים פנימיים כאמור יבוצעו עפ"י הוראות היצרן /או הוראות המציע.
107.	90 יום מרגע ההזמנה הוא זמן לא סביר באם מדובר ברכב שמוזמן במיוחד מהיצרן. נבקש לשנות את מועד הספקת השלדות ל-120 יום ומועד הספקה לשב"ס ל-150 יום.	סעיף 8	בסעיף 8.1 לשנות את מועד אספקת שילדות הרכב מ-90 יום ל-180 יום. בסעיף 8.1 לשנות את מועד אספקת השילדות והארגזים עבור שב"ס ל-120 יום ל-330 יום.
108.	מה משמעות "תקופות רצופות"?	סעיף 3.6	הכוונה היא להאריך את החוזה לתקופה של 36 חודשים בפעם אחת או להאריך לתקופות של שנה + שנה + שנה (שנה אחר שנה ברצף)
109.	נבקש להוסיף בסיום הסעיף "ובלבד שהתיקון יתבצע לפי הוראות יצרן / יבואן, והיצרן / יבואן יקבל דיווח מפורט בכתב על התיקון"	סעיף 10.22	תיקוני תאונות ניתן לבצע בכל מוסד עפ"י דין בהתאם להחלטת בעל הרכב.
110.	נבקש להוסיף סיום המשפט "ותחול כל עוד הרכב מצוי באחריות יצרן /או בתקופת התחזוקה"	סעיף 10.5	הדרישה עומדת בעינה.

111.	סעיף 10.15	בסיום המשפט נבקש להוסיף "למרות האמור לעיל ולמען הסר ספק מובהר כי האחריות לא תינתן מעבר לאחריות הניתנת בהתאם להוראות הדין"	מדובר במכלל שתוקן ברכב במועד שלפני תום מועד התחזוקה, לדוגמה: אם הוחלף מכלל חדשיים לפני סיום מועד התחזוקה, סעיף 5.15 קובע שהאחריות למכלל תהיה עוד 4 חדשים מתום תקופת התחזוקה ובסך הכל 6 חדשי אחריות.
112.	סעיף 10.16	"רכב חילופי" מאחר ואין בנמצא דיגום רכב ספציפי מה משמעות רכב חילופי? כמו-כן, נבקש במקום "בתוך 4 שעות" לשנות "עד יום העבודה הבא"	אנו רשאים עפ"י סעיף זה לשכור רכב חילופי גם אם לא יהיה בדיגום זהה. לגבי שינוי מועד הספקת הרכב החילופי – הדרישה עומדת בעינה.
113.	סעיף 10.17	נבקש הגדרה לתיקון חוזר	תיקון חוזר משמעו – החזרת הרכב למוסך לאחר תיקונו ועם שחרורו נתגלה שהליקוי חוזר על עצמו והרכב לא תוקן כראוי.
114.	סעיף 10.19.2	נבקש להוריד את המילים "כתוצאה מפעולות איבה או הצתה בזדון"	ראה הרישא בסעיף 10.19 – השירותים והתיקונים המפורטים <b>אינם נכללים</b> במסגרת הסכם התחזוקה.
115.	סעיף 10.32	מאחר ויש עלויות לתחזוקת הרכב גם אם הרכב לא נסע, נבקש לקבוע תשלום מינימלי.	הדרישה עומדת בעינה.
116.	סעיף 16.3 להסכם	"מחיר התחזוקה יהיה צמוד למדד תיקוני רכב וחלפים" – מאחר ומחירי החלפים צמודים לשער היורו, ומחיר שעת העבודה הינו בש"ח – נבקש להצמיד את מחירי התחזוקה ל- 50% מדד המחירים לצרכן, 50% יורו.	ההתייקרויות שהזכרת מקבלות ביטוי במדד תיקוני רכב וחלפים. הדרישה עומדת בעינה.
117.	סעיף 15.9 להסכם	הני"ל לא ברור. האם הכוונה לתעריף אחזקה קבוע שיוכפל בק"מ מבוצעים בפועל?, מה קורה כשרכב סיים לבצע את מכסת הק"מ לפני תום תקופת ההסכם בשנים?	הדרישה למחירי תחזוקה פר ק"מ מופיעים בנספחי המחירים של סוגי הרכב השונים. (בנספחי הצעה להסכם תחזוקה). נא להכניס את סעיף 15 על כל סעיפיו במקום סעיף 15 הקיים 15. תמורה 15.1 הצדדים מסכימים בזה, כי מחירי הרכישה של כלי הרכב יהיו בהתאם לנספחי המחירים המצורפים לחוזה זה (נספחים ה) והמהווים חלק בלתי נפרד ממנו (להלן- התמורה). הספק מתחייב כי שיעור ההנחה המוצע הנקוב בהצעתו יישאר קבוע לאורך כל תקופת ההתקשרות, לרבות הארכת תקופת ההתקשרות על פי האופציה הניתנת למזמין לפי סעיף 4. 15.2 כל התשלומים על פי הסכם זה, בגין רכישת הרכב, ישולמו אך ורק בתקופה של עשרת הימים הבאים החל מהיום ה- 15 לכל חודש קלנדארי. תקופה זו תיקרא: "מועד התשלום הממשלתי". תאריך התשלום יהיה כדלקמן: 15.2.1 (1-15): ישולמו בתחילת "מועד

<p>התשלום הממשלתי" חשבונות שיוגשו במחצית הראשונה של כל חודש (בימים של החודש העוקב, כלומר ביום העסקים הראשון הבא לאחר ה- 15 לחודש העוקב. במקרה זה יעמדו מספר ימי האשראי על 30-45 ימים ממועד הגשת החשבונית למזמין.</p> <p>15.2.2 חשבונות שיוגשו בין התאריכים 16-24 לכל חודש (כולל שני ימים אלו): ישולמו בין התאריכים 16-24 של החודש העוקב. במקרה זה יעמדו מספר ימי האשראי על 30 ימים בדיוק ממועד הגשת החשבונית למזמין.</p> <p>15.2.3 חשבונות שיוגשו למזמין בין התאריכים 25-31 לכל חודש (כולל שני ימים אלו): ישולמו ביום ה- 24 לחודש העוקב. במקרה זה יעמדו מספר ימי האשראי על כ- 24-29 ימי אשראי.</p> <p>15.3 מס ערך מוסף בשיעור החוקי המתחייב מהמחירים הנ"ל יתווסף לתמורה וישולם בצירוף תשלום שישלם המזמין לספק.</p> <p>15.4 התמורה הנזכרת בסעיף זה מהווה תמורה סופית למילוי כל התחייבויות הספק לפי הסכם זה.</p> <p>15.5 הספק יגיש את החשבונות הנזכרות בסעיף 15.2 כשהן תואמות את הקבוע בנספחי המחירים (נספח ה'). כל עיכוב בתשלום הנגרם מאי התאמה לקבוע בנספחי המחירים, לא יהיה בו כדי לחייב את המזמין לפצות על כך את הספק מהסכם זה, ולא תהיה לספק כל טענה בקשר לכך.</p>			
<p>בעמוד הראשון של החוזה (נספח ט"ו) נכתב – " והואיל: והספק הגיש הצעה למכרז, <b><u>המהווה חלק בלתי נפרד מהסכם זה</u></b>"</p>	<p>במידה ויבוצעו שינויים בגוף המכרז בנוגע לתחזוקה נבקש לעדכן בהתאם את השינויים כאמור גם בסעיף זה. כנ"ל גם ביחס לסעיפים האחרים בגוף המכרז לעומת ההסכם.</p>	<p>סעיף 5 להסכם</p>	<p>.118</p>
<p>מחירי התחזוקה צמודים למדד תיקונים וחלפים בהתאם לסעיף 16.3 לחוזה</p>	<p>נבקש להכפیف את המחירים בנספח אליהם מפנה הסעיף למדד ההסכם.</p>	<p>סעיף 5.7 להסכם</p>	<p>.119</p>
<p>מוסד שייסגר מכל סיבה שהיא באזור המבוקש, על המציע לדאוג למוסד חלופי באותו אזור.</p> <p>נא להוסיף בסעיף 5.9 בחוזה בפרק התחזוקה: " מוסד שייסגר מכל סיבה שהיא באזור המבוקש, על המציע לדאוג למוסד חלופי באותו אזור."</p>	<p>נבקש להחריג ולרשום כי הרשימות כאמור עשויות להתעדכן מעת לעת.</p>	<p>סעיף 5.8 ו- 5.9 להסכם</p>	<p>.120</p>
<p>הסעיף עומד בעינו.</p>	<p>נבקש להוסיף בסיומו "והכל בכפוף להוראות חוזה זה".</p>	<p>סעיף 7.4 להסכם</p>	<p>.121</p>

122.	סעיף 12.2 להסכם	נבקש לתקן ל-8 שנים זאת כפי שנרשם בסעיף 5.1 להסכם.	נא ראה סעיפים 1, 2, 3, 4 לעיל. יש לתקן את מחזור החיים מ-8 שנים ל-10 שנים.
123.	סעיף 14.1 להסכם	נבקש להשמיט את התאריך הנקוב בו באופן שמניין הימים לאספקת הרכבים יחלו להימנות ממועד ההזמנה.	מקובל.
124.	סעיף 14.3 להסכם	נבקש להבהיר כי הפיצוי יהיה עבור כל כלי רכב שלא סופק במסגרת ההזמנה (כך למשל אם הוזמנו 40 רכבים ו 38 נמסרו במועד – הפיצוי יהיה עבור 2 הרכבים שלא נמסרו בזמן ולא פיצוי בגין 40 רכבים)	מקובל. נא לתקן בסעיף 14.3 – במקום המשפט "לכל רכב המצוין בהזמנה" לשנות "לכל רכב שלא סופק בהזמנה".

### נספח ח' א (סל 3) - אופיון למשאיות 15 טון 4X2

על המשתתף במכרז להגיש הצעות לכלי רכב העומדים בקריטריונים הבאים:

- כז. משאיות במשקל כולל 15 טון, בהנעה 4X2.
- כח. קבינת נהג מעל המנוע -קבינת "טלוויזיה".
- כט. דגמי 2011 ואילך, העומדים בתקן יורו 5.
- ל. הספק מנוע של 240 כח סוס לפחות.
- לא. תיבת הילוכים ידנית עם אופציה לתיבה רובוטית/אוטומאטית;
- לב. בלם מנוע; עם אופציה לריטרדר.
- לג. מרחק סרנים-, 6000 מ"מ לפחות. עם אופציה לרכישה עתידית של מרחק סרנים שונה.
- לד. סרן אחורי דבל-גינט.
- לה. סרן קדמי בעל כושר העמסה של 5,500 ק"ג לפחות.
- לו. כל החישוקים כולל הגלגל הרזרבי בקוטר 19.5" לפחות.
- לז. תא נהג בודד, עם אופציה לתא צוות ותא נוחות (קבינה וחצי).
- לח. מזגן אוויר;
- לט. חלונות חשמליים
- מ. רדיו דיסק MP3
- מא. אימוביליזר;
- מב. נעילה מרכזית עם שלט;
- מג. מראות חשמליות כולל הפשרה;
- מד. צינור פליטה תחתון.
- מה. מושב נהג עם מנגנון לכיוון משקל הגוף.
- מו. מושב נוסע יחיד ליד הנהג.
- מז. מנגנון הדלקה וכיבוי אורות אוטומטי (ממוליט);
- מח. מערכת בלמים עם A.B.S;
- מט. מערכת יציבות בלימה
- נ. מערכת בלימה אלקטרונית.
- נא. מערכת חשמל 24V, עם אלטרנטור בזרם של 100 אמפר/שי לפחות.
- נב. צבע קבינה לבן.